



Presidenza del Consiglio dei Ministri  
DIPARTIMENTO DELLA PROTEZIONE CIVILE



Ministero  
per i Beni e le Attività Culturali

GRUPPO DI LAVORO PER LA SALVAGUARDIA E LA PREVENZIONE DEI BENI CULTURALI DAI RISCHI NATURALI

ID - UCCR

2132  
~~2082~~



SISMA
U.C.C.R. - MARCHE
SCHEDA 2° LIVELLO
VALIDATA
IN DATA 4.3.2017
Arch. B. DE MARTINI

EMERGENZA POST-SISMA

**SCHEDA PER IL RILIEVO DEL DANNO AI BENI CULTURALI - CHIESE**

MODELLO A - DC  
Prima sezione

A<sub>1</sub>

Data	21/02/2017	N° progressivo	01041	N° Scheda	
------	------------	----------------	-------	-----------	--

A<sub>2</sub> - RIFERIMENTO VERTICALE

Bene complesso	<input type="radio"/>	Bene Individuo	<input checked="" type="radio"/>
Denominazione bene complesso:			
Numero schede beni componenti		Codice livello superiore	
Tipologia	<input checked="" type="checkbox"/> chiesa	<input type="checkbox"/> canonica	<input type="checkbox"/> palazzo
	<input type="checkbox"/> castello	<input type="checkbox"/> torre	<input type="checkbox"/> bene archeologico
	<input type="checkbox"/> altro		
Pianta	<input checked="" type="radio"/> regolare	<input type="radio"/> con cortili	<input type="radio"/> ad ali aperte
	<input type="radio"/> lineare	<input type="radio"/> altro	

A<sub>3</sub> - LOCALIZZAZIONE GEOGRAFICO AMMINISTRATIVA

Regione	MARCHE	Codice Istat comune		Indirizzo	SPERONE PIAZZA
Provincia	MARCHE			1 <input type="radio"/> via	
Comune	MACERATA			2 <input type="radio"/> corso	
Località	COSI'PIAZZA			3 <input type="radio"/> vicolo	
				4 <input type="radio"/> piazza	
				5 <input checked="" type="radio"/> località	num.civico
Sezione censuaria		N° complesso o aggregato		N° edificio	
Foglio	18	Data		Particella	18

LAT. 43,068630  
LONG. 13,038661

A<sub>4</sub> - COORDINATE UTM

Quadrante		Longitudine Est (x)		Latitudine Nord (y)		<input checked="" type="radio"/> Lettura GPS
-----------	--	---------------------	--	---------------------	--	--

A<sub>5</sub> - OGGETTO

Denominazione bene:	CHIESA DI SAN GIUSEPPE						
Denominazione storica:	CHIESA DI SAN GIUSEPPE						
Datazione: anno		secolo		epoca		Ultima trasformazione	
Proprietà:	PARROCCHIA						
Utilizzatore:	PARROCCHIA						3131513411084

**A<sub>6</sub> - DESTINAZIONE D'USO ATTUALE**

Uso	Utilizzazione temporale			Affollamento
	Continuo	Saltuario	Non utilizzato	
Cattedrale / Duomo <input type="checkbox"/>	<input type="radio"/>	<input type="radio"/>	<input type="radio"/>	<input type="checkbox"/>
Chiesa parrocchiale - <i>FRATELLI</i> <input checked="" type="checkbox"/>	<input type="radio"/>	<input type="radio"/>	<input checked="" type="radio"/>	<input type="checkbox"/>
Oratorio <input type="checkbox"/>	<input type="radio"/>	<input type="radio"/>	<input type="radio"/>	<input type="checkbox"/>
Santuario <input type="checkbox"/>	<input type="radio"/>	<input type="radio"/>	<input type="radio"/>	<input type="checkbox"/>
Museo <input type="checkbox"/>	<input type="radio"/>	<input type="radio"/>	<input type="radio"/>	<input type="checkbox"/>
Auditorium <input type="checkbox"/>	<input type="radio"/>	<input type="radio"/>	<input type="radio"/>	<input type="checkbox"/>
Servizi <input type="checkbox"/>	<input type="radio"/>	<input type="radio"/>	<input type="radio"/>	<input type="checkbox"/>
Altro <input type="checkbox"/>	<input type="radio"/>	<input type="radio"/>	<input type="radio"/>	<input type="checkbox"/>

**A<sub>7</sub> - CARATTERISTICHE DEL SITO**

In piano  Su rilievo / su cresta / su vetta  Su riperto  In pendio / su versante  Avvallamento

**A<sub>8</sub> - CONTESTO URBANO E POSIZIONE**

Centro urbano  Periferia urbana  Area industriale - commerciale  Area agricola  Centro storico   
 Isolata  Connessa con altri edifici  su  lati Altro

**A<sub>9</sub> - INFRASTRUTTURE**

Accesso pedonale <input type="radio"/>	<input type="radio"/>	Rete viaria idonea in relazione al rischio <input checked="" type="checkbox"/>
Accesso carrabile <input type="radio"/>	<input type="radio"/>	Parcheggio nelle vicinanze <input checked="" type="checkbox"/>
Accesso con altezza inferiore a 4 metri <input type="radio"/>	<input type="radio"/>	Spazi aperti a disposizione <input checked="" type="checkbox"/>
Accesso con mezzi pesanti <input checked="" type="radio"/>	<input checked="" type="radio"/>	Altro <input type="checkbox"/>

**A<sub>10</sub> - PRESENZA DI RISCHIO**

		RILEVAZIONE DIRETTA	INFORMAZIONI ACQUISITE
Insedimento minacciato da frana <input type="checkbox"/>	<input type="checkbox"/>	<input type="radio"/>	<input type="radio"/>
Insedimento in zona alluvionabile <input type="checkbox"/>	<input type="checkbox"/>	<input type="radio"/>	<input type="radio"/>
Insedimento soggetto a minacce di tipo industriale <input type="checkbox"/>	<input type="checkbox"/>	<input type="radio"/>	<input type="radio"/>
Insedimento soggetto ad altre minacce naturali <input type="checkbox"/>	<input type="checkbox"/>	<input type="radio"/>	<input type="radio"/>

**A<sub>11</sub> - TIPOLOGIA DEI BENI ARTISTICI PRESENTI**

TIPOLOGIA	Num.	superficie	TIPOLOGIA	Num.	superficie
Affreschi <input type="checkbox"/>	<input type="checkbox"/>	<input type="checkbox"/>	Dipinti mobili su vario supporto <input type="checkbox"/>	<input type="checkbox"/>	<input type="checkbox"/>
Mosaici <input type="checkbox"/>	<input type="checkbox"/>	<input type="checkbox"/>	Arredi (soffitti, amboni, pulpito, stali corali) <input type="checkbox"/>	<input type="checkbox"/>	<input type="checkbox"/>
Stucchi <input type="checkbox"/>	<input type="checkbox"/>	<input type="checkbox"/>	Decorazioni plastiche mobili <input type="checkbox"/>	<input type="checkbox"/>	<input type="checkbox"/>
Arazzi <input type="checkbox"/>	<input type="checkbox"/>	<input type="checkbox"/>	Manufatti in carta e pergamena <input type="checkbox"/>	<input type="checkbox"/>	<input type="checkbox"/>
Altari / statue <input type="checkbox"/>	<input type="checkbox"/>	<input type="checkbox"/>	Reperti archeologici <input type="checkbox"/>	<input type="checkbox"/>	<input type="checkbox"/>
Libri / Stampe <input type="checkbox"/>	<input type="checkbox"/>	<input type="checkbox"/>	Altri <input type="checkbox"/>	<input type="checkbox"/>	<input type="checkbox"/>

A<sub>12</sub> - DOCUMENTAZIONE FOTOGRAFICA - Realizzata da *SQUADRA*  SI  NO

**A<sub>13</sub> - COMPILATORE SCHEDA**

Cognome *PALOMBA* Nome *G. F. ...*  
 Ente/ufficio di appartenenza *DIPARTIMENTO ...*  
 E-Mail: *d.ferraro.palomba@beniculturali.it*

A<sub>14</sub> - RIFERIMENTO SCHEDA DELLA VULNERABILITA' DELLE CHIESE

N° Scheda	Data	Ente
-----------	------	------

A<sub>15</sub> - STATO DI MANUTENZIONE GENERALE

Buono <input type="radio"/>	Discreto <input checked="" type="radio"/>	Scadente <input type="radio"/>	Pessimo <input type="radio"/>	In corso lavori <input type="checkbox"/>
Eventuali precedenti lesioni esistenti		NO <input checked="" type="radio"/>	SI <input type="radio"/>	Limitate <input type="radio"/>
			Estese <input type="radio"/>	Gravi <input type="radio"/>

A<sub>16</sub> - DANNO SISMICO (Abaco dei meccanismi di collasso delle chiese)

LIVELLO DI DANNO

- 0 - □□□□ assenza di danno    1 - ■□□□ danno lieve    2 - ■■□□ danno moderato  
 3 - ■■■□□ danno grave    4 - ■■■■□ danno molto grave    5 - ■■■■■ crollo

IDENTIFICAZIONE DEL DANNO

- danno sismico  
 danno pregresso  
 aggravamento

1	<b>RIBALTAMENTO DELLA FACCIATA</b>	<input checked="" type="checkbox"/>
danno	DISTACCO DELLA FACCIATA DALLE PARETI O EVIDENTI FUORI PIOMBO	■□□□
2	<b>MECCANISMI NELLA SOMMITÀ DELLA FACCIATA</b>	<input checked="" type="checkbox"/>
danno	RIBALTAMENTO DEL TIMPANO, CON LESIONE ORIZZONTALE O A V - DISGREGAZIONE DELLA MURATURA O SCORRIMENTO DEL CORDOLO - ROTAZIONE DELLE CAPRIATE	□□□□
3	<b>MECCANISMI NEL PIANO DELLA FACCIATA</b>	<input checked="" type="checkbox"/>
danno	LESIONI INCLINATE (TAGLIO) - LESIONI VERTICALI O ARCUATE (ROTAZIONE) - ALTRE FESSURAZIONI O SPANCIAMENTI	□□□□
4	<b>PROTIRO - NARTECE</b>	<input type="checkbox"/>
danno	LESIONI NEGLI ARCHI O NELLA TRABEAZIONE PER ROTAZIONE DELLE COLONNE - DISTACCO DALLA FACCIATA - MARTELLAMENTO	□□□□
5	<b>RISPOSTA TRASVERSALE DELL'AULA</b>	<input checked="" type="checkbox"/>
danno	LESIONI NEGLI ARCONI (CON EVENTUALE PROSECUZIONE NELLA VOLTA) - ROTAZIONI DELLE PARETI LATERALI - LESIONI A TAGLIO NELLE VOLTE - FUORI PIOMBO E SCHIACCIAMENTO NELLE COLONNE	□□□□
6	<b>MECCANISMI DI TAGLIO NELLE PARETI LATERALI (RISPOSTA LONGITUDINALE)</b>	<input checked="" type="checkbox"/>
danno	LESIONI INCLINATE (SINGOLE O INCROCIATE) - LESIONI IN CORRISPONDENZA DI DISCONTINUITÀ NELLA MURATURA	■■■■□
7	<b>RISPOSTA LONGITUDINALE DEL COLONNATO NELLE CHIESE A PIÙ NAVATE</b>	<input type="checkbox"/>
danno	LESIONI NEGLI ARCHI O NEGLI ARCHITRAVI LONGITUDINALI - SCHIACCIAMENTO E/O LESIONI ALLA BASE DEI PILASTRI - LESIONI A TAGLIO NELLE VOLTE DELLE NAVATE LATERALI	□□□□
8	<b>VOLTE DELLA NAVATA CENTRALE</b>	<input type="checkbox"/>
danno	LESIONI NELLE VOLTE DELL'AULA CENTRALE - SCONNESSIONI DELLE VOLTE DAGLI ARCONI	□□□□
9	<b>VOLTE DELLE NAVATE LATERALI</b>	<input type="checkbox"/>
danno	LESIONI NELLE VOLTE O SCONNESSIONI DAGLI ARCONI O DALLE PARETI LATERALI	□□□□
10	<b>RIBALTAMENTO DELLE PARETI DI ESTREMITÀ DEL TRANSETTO</b>	<input type="checkbox"/>
danno	DISTACCO DELLA PARETE FRONTALE DALLE PARETI LATERALI - RIBALTAMENTO O DISGREGAZIONI DEL TIMPANO IN SOMMITÀ	□□□□
11	<b>MECCANISMI DI TAGLIO NELLE PARETI LATERALI DEL TRANSETTO</b>	<input type="checkbox"/>
danno	LESIONI INCLINATE (SINGOLE O INCROCIATE) - LESIONI ATTRAVERSO DISCONTINUITÀ	□□□□
12	<b>VOLTE DEL TRANSETTO</b>	<input type="checkbox"/>
danno	LESIONI NELLE VOLTE O SCONNESSIONI DAGLI ARCONI E DALLE PARETI LATERALI	□□□□
13	<b>ARCHI TRIONFALI</b>	<input checked="" type="checkbox"/>
danno	LESIONI NELL'ARCO - SCORRIMENTO DI CONCI - SCHIACCIAMENTO O LESIONI ORIZZONTALI ALLA BASE DEI PIEDRITTI	□□□□

14	CUPOLA - TAMBURO/TIBURIO	<input type="checkbox"/>
danno	LESIONI NELLA CUPOLA (AD ARCO) CON EVENTUALE PROSECUZIONE NEL TAMBURO	<input type="checkbox"/> <input type="checkbox"/> <input type="checkbox"/> <input type="checkbox"/> <input type="checkbox"/>
15	LANTERNA	<input type="checkbox"/>
danno	LESIONI NEL CUPOLINO DELLA LANTERNA - ROTAZIONI O SCORRIMENTI DEI PIEDRITTI	<input type="checkbox"/> <input type="checkbox"/> <input type="checkbox"/> <input type="checkbox"/> <input type="checkbox"/>
16	RIBALTAMENTO DELL'ABSIDE	<input checked="" type="checkbox"/>
danno	LESIONI VERTICALI O ARCUATE NELLE PARETI DELL'ABSIDE - LESIONI VERTICALI NEGLI ABSIDI POLIGONALI - LESIONE AD U NEGLI ABSIDI SEMICIRCOLARI	<input checked="" type="checkbox"/> <input checked="" type="checkbox"/> <input checked="" type="checkbox"/> <input checked="" type="checkbox"/> <input checked="" type="checkbox"/>
17	MECCANISMI DI TAGLIO NEL PRESBITERIO O NELL'ABSIDE	<input checked="" type="checkbox"/>
danno	LESIONI INCLINATE (SINGOLE O INCROCIATE) - LESIONI IN CORRISPONDENZA DI DISCONTINUITÀ MURARIE	<input checked="" type="checkbox"/> <input checked="" type="checkbox"/> <input checked="" type="checkbox"/> <input type="checkbox"/> <input type="checkbox"/>
18	VOLTE DEL PRESBITERIO O DELL'ABSIDE	<input type="checkbox"/>
danno	LESIONI NELLE VOLTE O SCONNESSIONI DAGLI ARCONI O DALLE PARETI LATERALI	<input type="checkbox"/> <input type="checkbox"/> <input type="checkbox"/> <input type="checkbox"/> <input type="checkbox"/>
19	MECCANISMI NEGLI ELEMENTI DI COPERTURA - PARETI LATERALI DELL'AULA	<input checked="" type="checkbox"/>
danno	LESIONI VICINE ALLE TESTE DELLE TRAVI LIGNEE, SCORRIMENTO DELLE STESSE - SCONNESSIONI TRA CORDOLI E MURATURA - MOVIMENTI SIGNIFICATIVI DEL MANTO DI COPERTURA	<input checked="" type="checkbox"/> <input checked="" type="checkbox"/> <input checked="" type="checkbox"/> <input type="checkbox"/> <input type="checkbox"/>
20	MECCANISMI NEGLI ELEMENTI DI COPERTURA - TRANSETTO	<input type="checkbox"/>
danno	LESIONI VICINE ALLE TESTE DELLE TRAVI LIGNEE, SCORRIMENTO DELLE STESSE - SCONNESSIONI TRA I CORDOLI E MURATURA - MOVIMENTI SIGNIFICATIVI DEL MANTO DI COPERTURA	<input type="checkbox"/> <input type="checkbox"/> <input type="checkbox"/> <input type="checkbox"/> <input type="checkbox"/>
21	MECCANISMI NEGLI ELEMENTI DI COPERTURA - ABSIDE E PRESBITERIO	<input type="checkbox"/>
danno	LESIONI VICINE ALLE TESTE DELLE TRAVI LIGNEE, SCORRIMENTO DELLE STESSE - SCONNESSIONI TRA I CORDOLI E MURATURA - MOVIMENTI SIGNIFICATIVI DEL MANTO DI COPERTURA	<input type="checkbox"/> <input type="checkbox"/> <input type="checkbox"/> <input type="checkbox"/> <input type="checkbox"/>
22	RIBALTAMENTO DELLE CAPPELLE	<input type="checkbox"/>
danno	DISTACCO DELLA PARETE FRONTALE DALLE PARETI LATERALI	<input type="checkbox"/> <input type="checkbox"/> <input type="checkbox"/> <input type="checkbox"/> <input type="checkbox"/>
23	MECCANISMI DI TAGLIO NELLE PARETI DELLE CAPPELLE	<input type="checkbox"/>
danno	LESIONI INCLINATE (SINGOLE O INCROCIATE) - LESIONI IN CORRISPONDENZA DI DISCONTINUITÀ MURARIE	<input type="checkbox"/> <input type="checkbox"/> <input type="checkbox"/> <input type="checkbox"/> <input type="checkbox"/>
24	VOLTE DELLE CAPPELLE	<input type="checkbox"/>
danno	LESIONI NELLE VOLTE O SCONNESSIONI DALLE PARETI LATERALI	<input type="checkbox"/> <input type="checkbox"/> <input type="checkbox"/> <input type="checkbox"/> <input type="checkbox"/>
25	INTERAZIONI IN PROSSIMITÀ DI IRREGOLARITÀ PLANO-ALTIMETRICHE (CORPI ADIACENTI, ARCHI RAMPANTI)	<input checked="" type="checkbox"/>
danno	MOVIMENTO IN CORRISPONDENZA DI DISCONTINUITÀ COSTRUTTIVE - LESIONI NELLA MURATURA PER MARTELLAMENTO	<input type="checkbox"/> <input type="checkbox"/> <input type="checkbox"/> <input type="checkbox"/> <input type="checkbox"/>
26	AGGETTI (VELA, GUGLIE, PINNACOLI, STATUE)	<input checked="" type="checkbox"/>
danno	EVIDENZA DI ROTAZIONI PERMANENTI O SCORRIMENTO - LESIONI	<input checked="" type="checkbox"/> <input checked="" type="checkbox"/> <input checked="" type="checkbox"/> <input checked="" type="checkbox"/> <input type="checkbox"/>
27	TORRE CAMPANARIA	<input type="checkbox"/>
danno	LESIONI VICINO ALLO STACCO DAL CORPO DELLA CHIESA - LESIONI A TAGLIO O SCORRIMENTO - LESIONI VERTICALI O ARCUATE (ESPULSIONE DI UNO O PIÙ ANGOLI)	<input type="checkbox"/> <input type="checkbox"/> <input type="checkbox"/> <input type="checkbox"/> <input type="checkbox"/>
28	CELLA CAMPANARIA	<input type="checkbox"/>
danno	LESIONI NEGLI ARCHI - ROTAZIONI O SCORRIMENTI DEI PIEDRITTI	<input type="checkbox"/> <input type="checkbox"/> <input type="checkbox"/> <input type="checkbox"/> <input type="checkbox"/>

A<sub>17</sub> - INDICE DI DANNO

$$n = 19 \text{ (numero dei meccanismi possibili)} \quad d = 191 \text{ (punteggio totale di danno)} \quad i_d = d / 5n = 0,42$$

**A<sub>18</sub> - AGIBILITA'**

*Manco Vajro Podh Bouleud.*

Agibile <input type="radio"/>		Inagibile <input checked="" type="radio"/>	
<input type="radio"/> Parzialmente Agibile Indicare le parti agibili ..... ..... ..... ..... ..... .....	<input type="radio"/> Agibile con Provvedimenti Segnalare i provvedimenti anche Indicandoli nella tabella sottostante ..... ..... ..... ..... ..... .....	<input type="radio"/> Temporaneamente Inagibile <input type="checkbox"/> Verifica più accurata <input type="checkbox"/> Si consiglia visita di esperti <input type="checkbox"/> Altro ..... ..... ..... ..... ..... .....	<input type="radio"/> Inagibile per cause Esterne Indicare le cause esterne ..... ..... ..... ..... ..... .....

**A<sub>19</sub> - TIPO DI VISITA**

Completa <input checked="" type="radio"/>	Parziale <input type="radio"/>	Solo dall'esterno <input type="radio"/>	Motivi ostativi .....
---	--------------------------------	---	-----------------------

**A<sub>20</sub> - PROVVEDIMENTI DI P.I. SUGGERITI (\* interventi limitati \*\* interventi estesi)**

	PROVVEDIMENTI	*	**		PROVVEDIMENTI	*	**
1	Revisione manto di copertura	<input type="checkbox"/>	<input type="checkbox"/>	8	Ripristino smaltimento delle acque meteoriche	<input type="checkbox"/>	<input type="checkbox"/>
2	Copertura provvisoria	<input type="checkbox"/>	<input type="checkbox"/>	9	Monitoraggio	<input type="checkbox"/>	<input type="checkbox"/>
3	Puntellamenti	<input type="checkbox"/>	<input type="checkbox"/>	10	Protezioni o consolidamenti su opere d'arte fisse	<input type="checkbox"/>	<input type="checkbox"/>
4	Rimozione delle macerie	<input type="checkbox"/>	<input type="checkbox"/>	11	Catalogazione e smontaggio delle parti pericolanti	<input type="checkbox"/>	<input type="checkbox"/>
5	Transennamenti / recinzioni / protezioni	<input type="checkbox"/>	<input type="checkbox"/>	12	Sgombero opere d'arte mobili	<input type="checkbox"/>	<input type="checkbox"/>
6	Consolidamenti localizzati	<input type="checkbox"/>	<input type="checkbox"/>	13	Raccolta sistematica dei frammenti	<input type="checkbox"/>	<input type="checkbox"/>
7	Messa in opera di cerchiatura e/o tiranti	<input type="checkbox"/>	<input type="checkbox"/>	14	Ricovero e protezione dei frammenti	<input type="checkbox"/>	<input type="checkbox"/>

**A<sub>21</sub> - DANNI ALL'APPARATO DECORATIVO E ALLE OPERE D'ARTE (scheda dettagliata a parte)**

<b>A<sub>21.1</sub></b> - Descrizione apparato decorativo o opera d'arte ..... ..... .....
<b>A<sub>21.2</sub></b> - Descrizione danno ..... ..... .....
<b>A<sub>21.3</sub></b> - Provvedimenti provvisori sugli apparati decorativi e sgombero opere d'arte mobili ..... ..... ..... SI CONSIGLIA INTERVENTO STORICO DELL'ARTE <input type="checkbox"/>
<b>STIMA DEL COSTO PER LA SALVAGUARDIA DELLE OPERE D'ARTE</b> ..... ..... .....
€ <u>    </u> <u>    </u> <u>    </u> <u>    </u> <u>    </u> ,00

**A<sub>22</sub> - DESCRIZIONE E STIMA SOMMARIA DELLE OPERE NECESSARIE**

A<sub>22.1</sub> - Descrizione opere di ripristino strutturale (nuovi danni e danni progressi aggravati)

STIMA DEL COSTO PER IL RIPRISTINO STRUTTURALE

€                                                        ,00

A<sub>22.2</sub> - Descrizione opere di finitura, impiantistica e miglioramento sismico collegate

STIMA DEL COSTO OPERE FINITURA IMPIANTISTICA E MIGLIORAMENTO SISMICO

€                                                        ,00

A<sub>22.3</sub> - Descrizione opere di pronto intervento (eventualmente indicare anche il costo del P.I. "a finire")

STIMA DEL COSTO OPERE DI PRONTO INTERVENTO

€                                                        ,00

**A<sub>23</sub> - NOTE**

Indicare, eventualmente, altri danni non rilevabili dalla scheda (es. solai di calpestio, pavimentazioni ecc.)

Movimento rilevante del manto di copertura. Crollo della cappella absidale su strada retrostante. Vela campanaria gravemente danneggiata, rischio crollo. Consigliata rimozione e messa in sicurezza.

**A<sub>24</sub> - DATI DIMENSIONALI (stimati ○ rilevati ●)**

Aula (compresi navate, cappelle, transetti)	Larghezza mt. <u>  14 11  </u>	Lunghezza mt. <u>  18 6  </u>	Superficie mq. <u>  113 6  </u>	Altezza media mt. <u>  1 14  </u>
Abside	Larghezza mt. <u>     </u>	Lunghezza mt. <u>     </u>	Superficie mq. <u>     </u>	Altezza media mt. <u>     </u>
Facciata principale	Larghezza mt. <u>  1 15  </u>	Altezza mt. <u>  1 15  </u>	Superficie mq. <u>  112 5  </u>	
Campanile	Larghezza mt. <u>     </u>	Lunghezza mt. <u>     </u>		Altezza mt. <u>     </u>
Coperture chiesa	Larghezza mt. <u>  15 8  </u>	Lunghezza mt. <u>  11 0  </u>	Superficie mq. <u>  115 8  </u>	Altezza massima mt. <u>  15 5  </u>

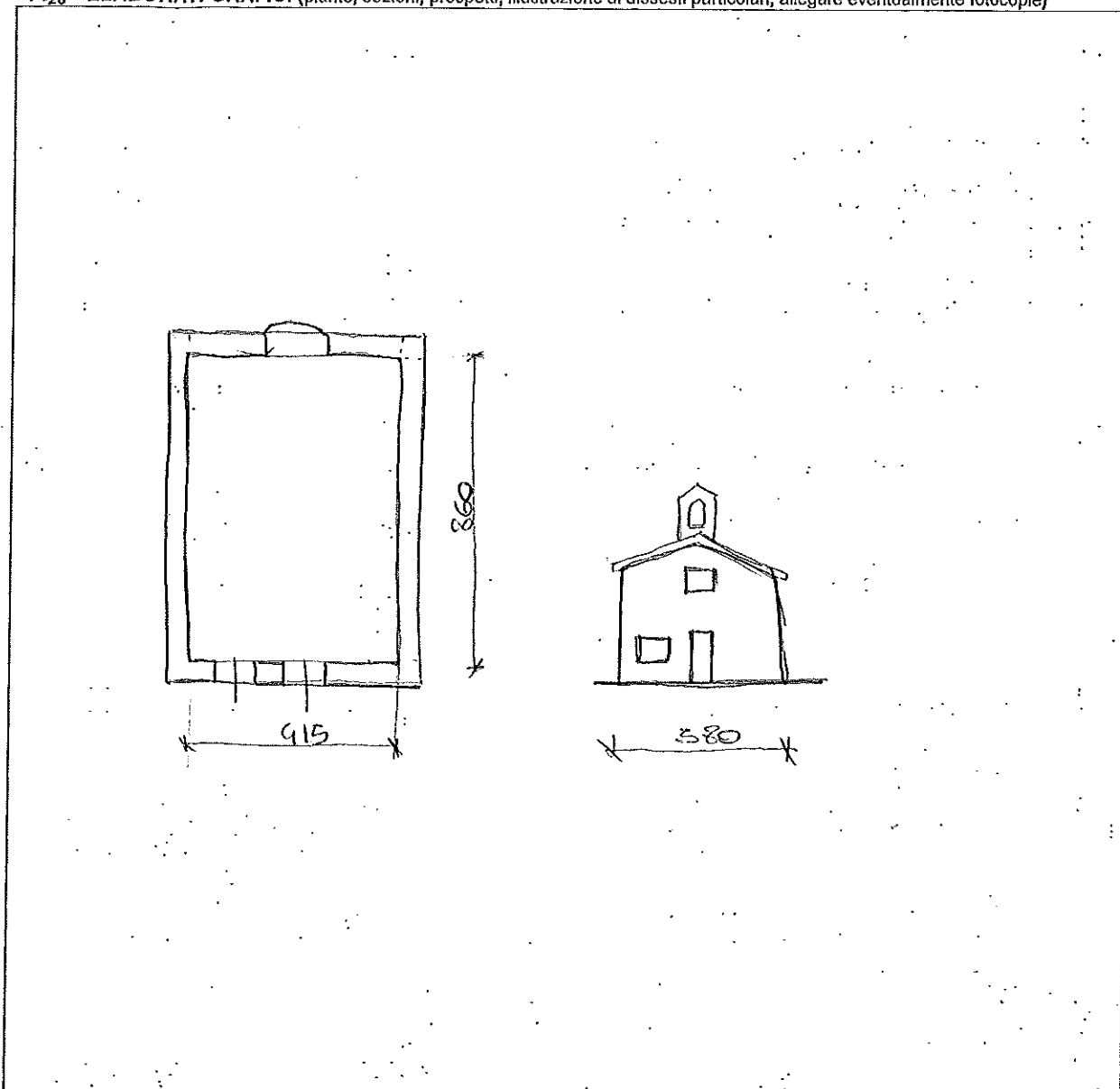

A26 - DOCUMENTAZIONE ALLEGATA

SI  NO

.....

.....

.....

A27 - SQUADRA CHE HA ESEGUITO IL RILIEVO

SISMA AGOSTO 2016 e succ.		C.O.M.	SQUADRA N. MAR_08
Componenti della squadra			
Cognome e nome	Qualifica	Ente appartenenza	Firma
VOLPE MARCO	ING.	RELUIS-UNIPD	Marco Volpe
BORLENGHI PAOLO	ING.	RELUIS-UNIPD	Paolo Borlenghi
PALOMBA OTTORINO	F.T.	MIBACT	Ottorino Palomba

ABACO DEI MECCANISMI DI COLLASSO DELLE CHIESE

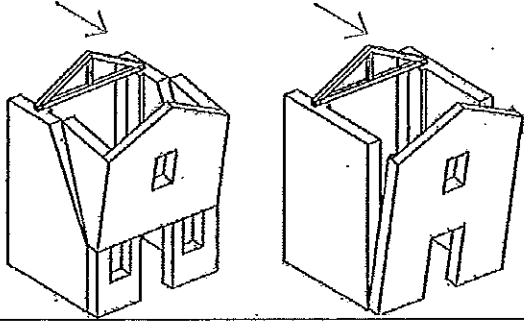
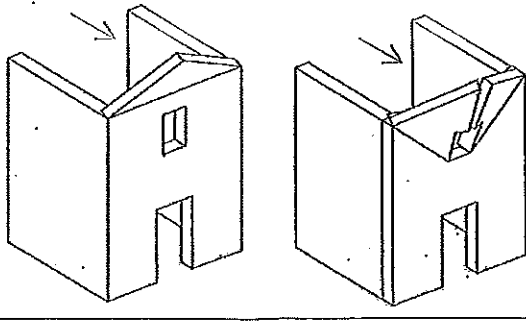
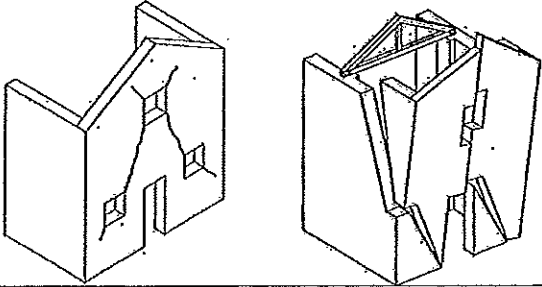
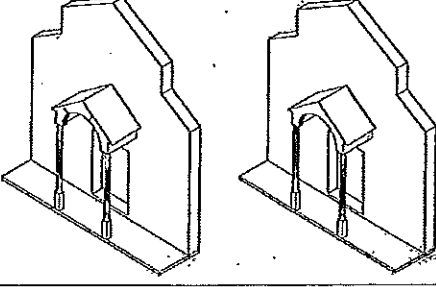
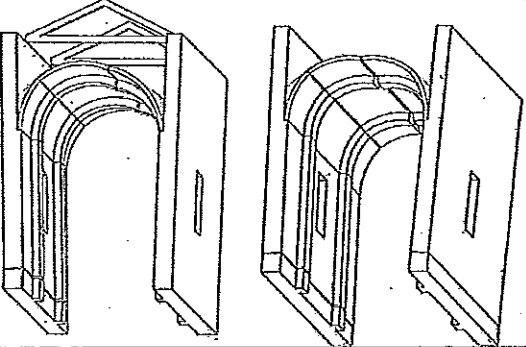
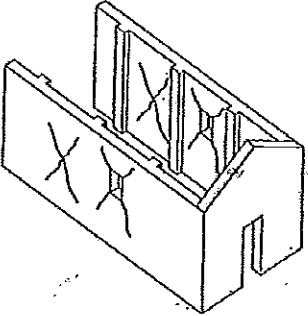
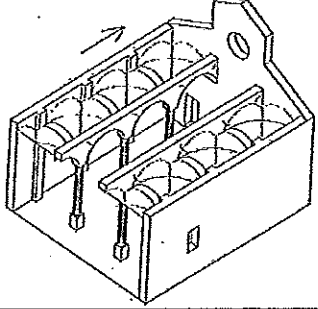
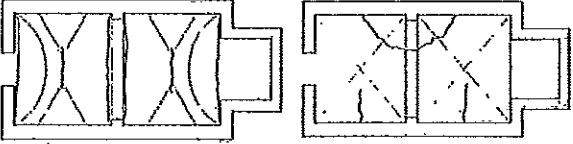
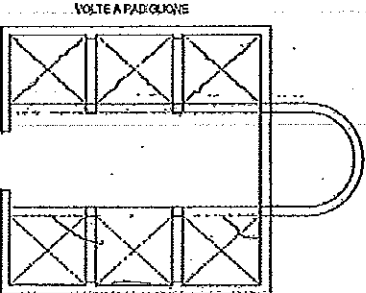
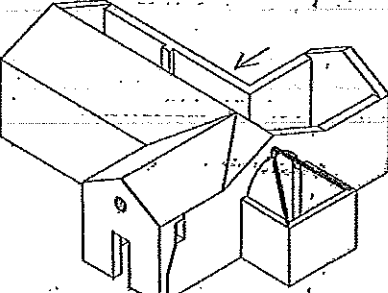
<p>1. RIBALTAMENTO DELLA FACCIATA</p> 	<p>2. MECCANISMI NELLA SOMMITÀ DELLA FACCIATA</p> 
<p>3. MECCANISMI NEL PIANO DELLA FACCIATA</p> 	<p>4 - PROTIRO E NARTECE</p> 
<p>5 - RISPOSTA TRASVERSALE DELL'AULA</p> 	<p>6 - MECCANISMI DI TAGLIO PARETI LATERALI</p> 
<p>7 - RISPOSTA LONGITUDINALE DEL COLONNATO</p> 	<p>8 - VOLTE DELL'AULA O DELLA NAVATA CENTRALE</p>  <p>VOLTA A BOTTELLUCCIATA      VOLTA A CROCIERA</p>
<p>9 - VOLTE DELLE NAVATE LATERALI</p>  <p>VOLTA A PADIGLIONE</p> <p>VOLTA A CROCIERA</p>	<p>10 - RIBALTAMENTO PARETI DEL TRANSETTO</p> 



11 - MECCANISMI DI TAGLIO DEL TRANSETTO

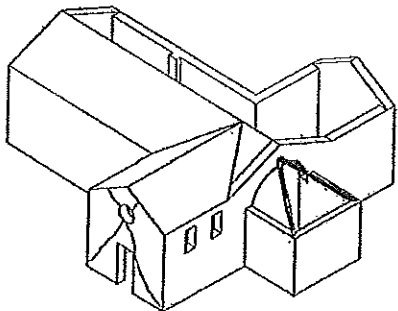

12 - VOLTE DEL TRANSETTO

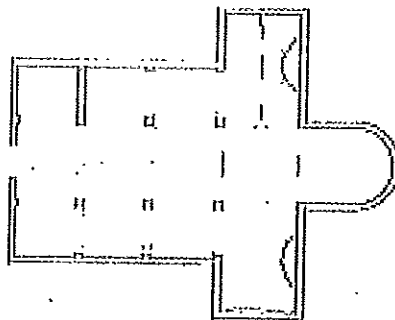

13 - ARCHI TRIONFALI

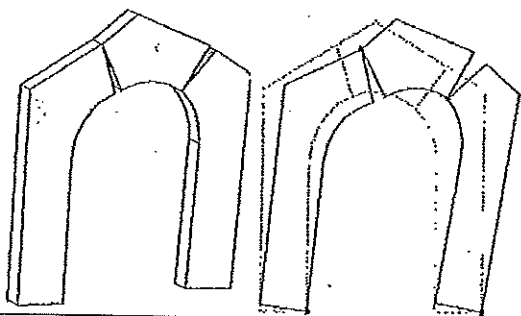

14 - CUPOLA E TAMBURO / TIBURIO

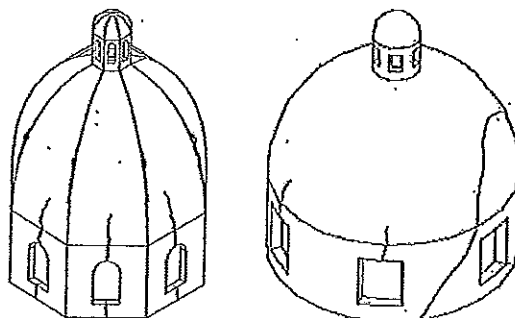

15 - LANTERNA

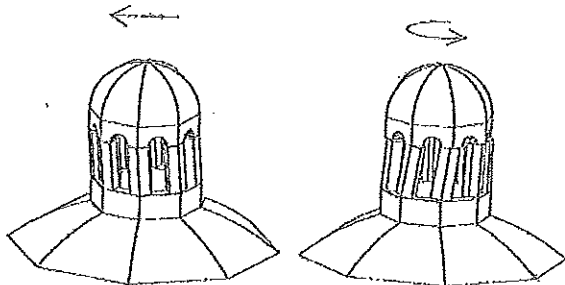

16 - RIBALTAMENTO DELL'ABSIDE

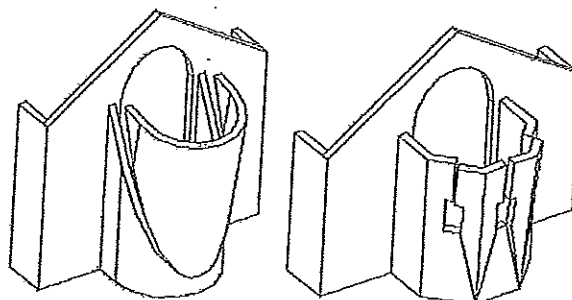

17 - MECCANISMI DI TAGLIO NELL'ABSIDE

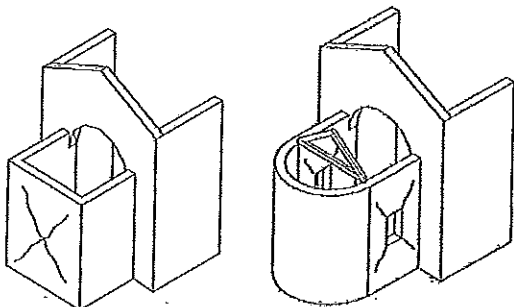

18 - VOLTE DEL PRESBITERIO O DELL'ABSIDE

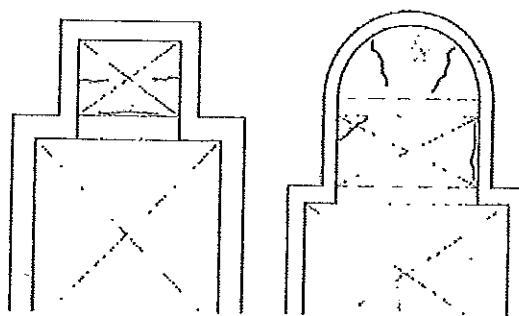

19 - ELEMENTI DI COPERTURA: AULA

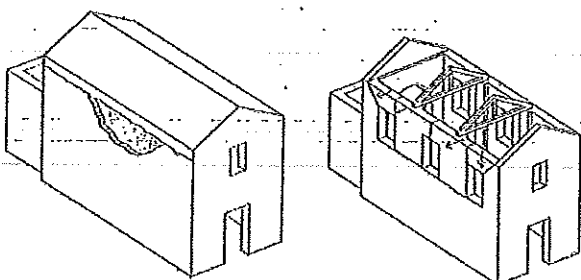

20 - ELEMENTI DI COPERTURA: TRANSETTO

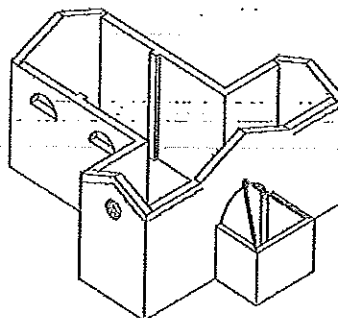

21 - ELEMENTI DI COPERTURA: ABSIDE

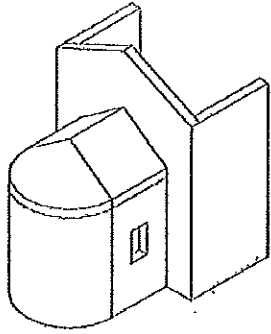

22 - RIBALTAMENTO DELLE CAPPELLE

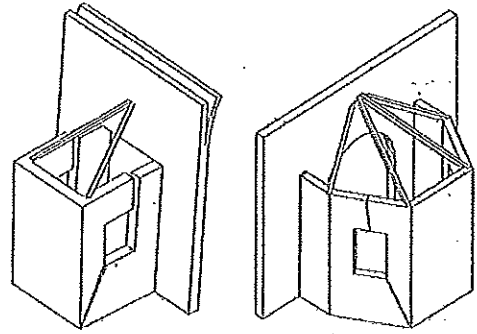

23 - MECCANISMI DI TAGLIO NELLE CAPPELLE

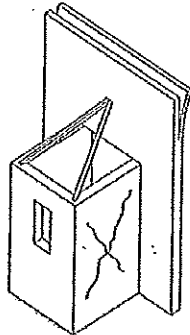

24 - VOLTE DELLE CAPPELLE

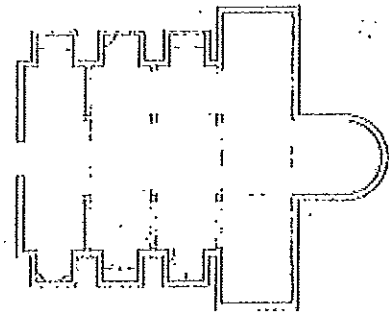

25 - INTERAZIONI IN PROSSIMITA' DI IRREGOLARITÀ

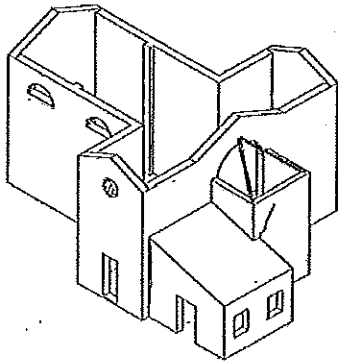

26 - AGGETTI (VELA, GUGLIE, PINNACOLI, STATUE)

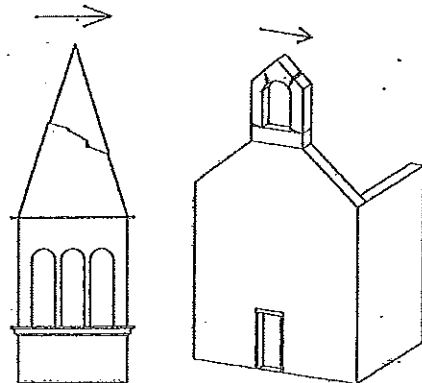

27 - TORRE CAMPANARIA

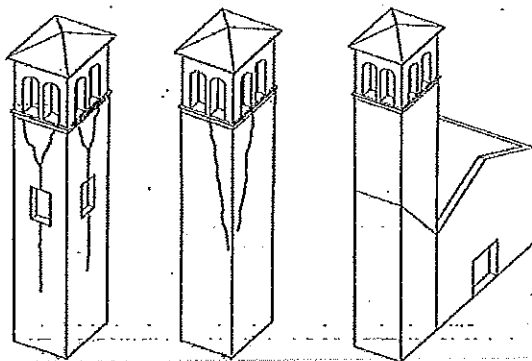

28 - CELLA CAMPANARIA

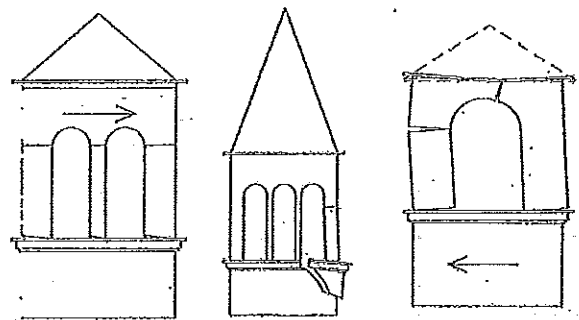



*Ministero dei beni e delle attività culturali e del turismo*

Segretariato Regionale del Ministero dei beni e delle attività culturali e del turismo per le Marche  
Unità di Crisi e Coordinamento Regionale Marche

**SCHEDA SEGNALAZIONE – SISMA MARCHE-ABRUZZO-LAZIO-UMBRIA 2016**

COMUNE- Fraz./Loc.	Muccia					
PROVINCIA	Macerata					
Indirizzo	C.da Costafiore					
Coordinate (se in possesso)						
Dati catastali	foglio	18	particella	A	sub	0
DENOMINAZIONE BENE (eventuale denominazione storica)	Chiesa di Maria Santissima di Loreto					
Destinazione d'uso attuale	Culto					
Contesto	<input type="checkbox"/>	Bene complesso aggregato Denominazione del bene complesso		<input type="checkbox"/>	Bene isolato	
Proprietà Parrocchia di San Biagio in Muccia	<input type="checkbox"/>	pubblico		<input checked="" type="checkbox"/>	privato	
Nome Cognome recapito telefonico email referente del sopralluogo	Ufficio UCCAT Arcidiocesi Camerino sisma2016@arcidiocesicamerino.it					
Inserito nel Piano Regionale bb.cc./1999	<input checked="" type="checkbox"/>	n. 81	Intervento finanziato € 36.287,93	Intervento realizzato € 36.287,93		
<b>Tipo di Danno edificio</b> (descrizione sintetica delle lesioni e dei cinematismi)						
Vela campanaria fortemente lesionata e sconnessa ai pilastri e all'arco: rischio crollo; prospetto nord lesionato soprattutto in prossimità delle bucatore; prospetto ovest parzialmente crollato in sommità; riscontrati movimenti degli elementi di copertura: possibile rischio infiltrazioni da acque meteoriche. Non è stato possibile accedere.						
Provvedimenti Urgenti bene immobile	<input checked="" type="checkbox"/>	Rischio crollo Vela campanaria	<input checked="" type="checkbox"/>	Non accessibile	<input type="checkbox"/>	Accessibile
(descrizione sintetica di eventuali provvedimenti ritenuti utili)						
<b>Beni mobili contenuti nel bene</b>						
Presenza Beni storico-artistici	<input type="checkbox"/>	Sì		<input type="checkbox"/>	No	
Presenza Beni Archivistici	<input type="checkbox"/>	Sì		<input checked="" type="checkbox"/>	No	
Presenza Beni Archeologici	<input type="checkbox"/>	Sì		<input checked="" type="checkbox"/>	No	
<b>Tipo di Danno</b> (descrizione sintetica e quantificazione dei beni danneggiati o a rischio)						
<b>Provvedimenti Urgenti</b> (descrizione sintetica di eventuali provvedimenti ritenuti utili)						
<b>Note</b>						
Date e Luogo			Il Compilatore			
Post 26 e 30 /10/2016			Ufficio UCCAT Arcidiocesi Camerino sisma2016@arcidiocesicamerino.it			



*Ministero dei beni e delle attività culturali e del turismo*

Segretariato Regionale del Ministero dei beni e delle attività culturali e del turismo per le Marche  
Unità di Crisi e Coordinamento Regionale Marche

Elenco della documentazione fotografica\* allegata

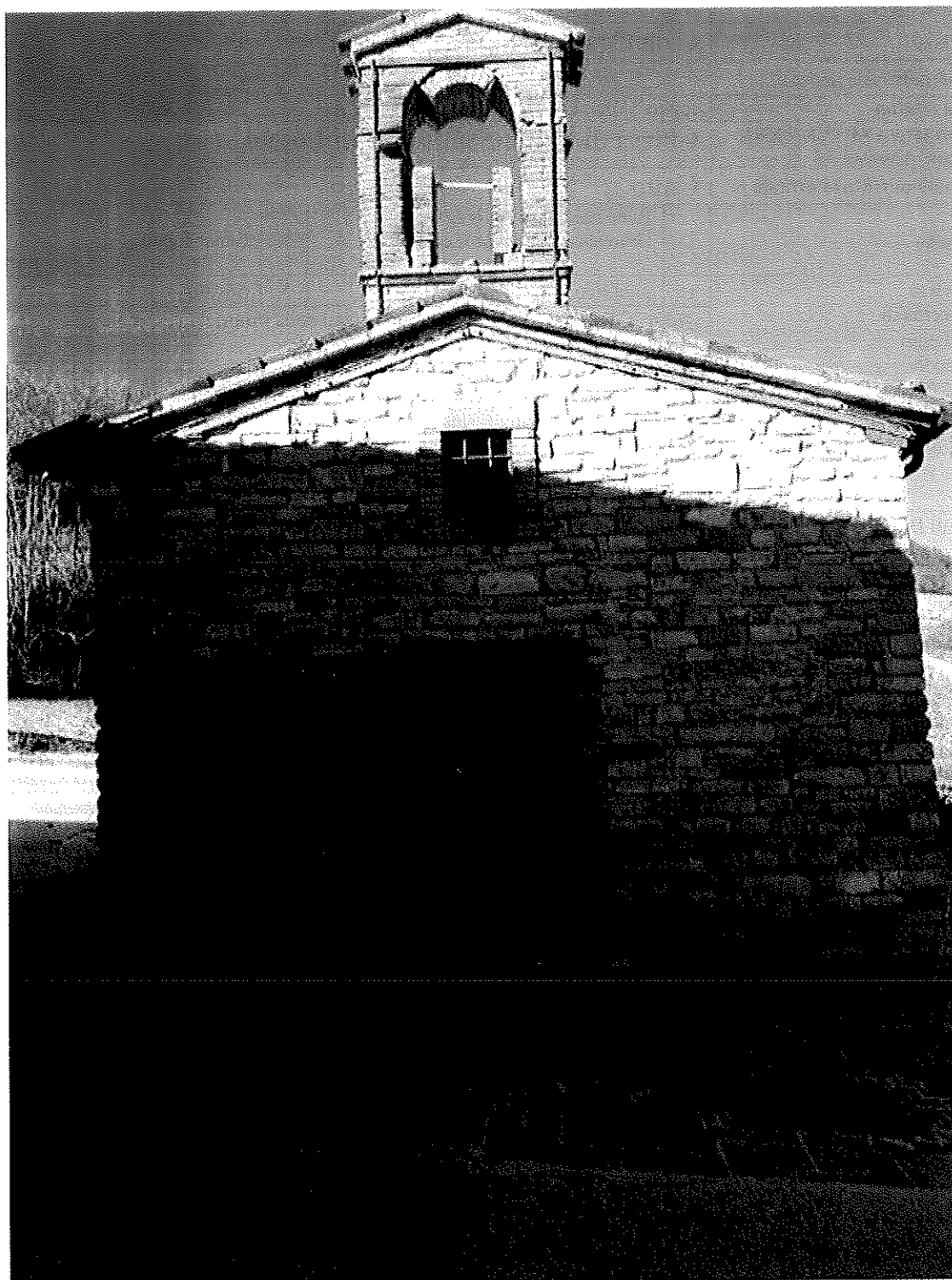

SUP AVGA  
35.70 mq

metri  
 $\frac{6+385}{2} = 4.05$

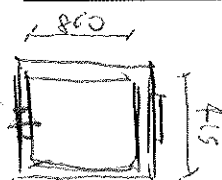

vele zmkh  
2 SUP. COPERTURA 58 mq  
SUP FAC. 24.30 mq