

Ministero dei Beni e delle Attività Culturali e del Turismo

RILIEVO SPEDITIVO DEL DANNO SUL PATRIMONIO CULTURALE IN CASO DI CALAMITA' NATURALI

SCHEDA INSEDIAMENTO

MODELLO I - EC

Prima sezione
(da compilare sempre)

I₁

Data	27 02 2011	N° progressivo	002	N° Scheda	11111
------	------------	----------------	-----	-----------	-------

I₂ - RIFERIMENTO VERTICALE

<input type="checkbox"/> Bene complesso	<input checked="" type="checkbox"/> Bene individuo
Denominazione bene complesso: TEATRO COMUNALE	
Numero schede beni componenti 11	

I₃ - LOCALIZZAZIONE GEOGRAFICO AMMINISTRATIVA

Regione	MARCHE	Istat	11	Indirizzo 1 <input type="radio"/> via 2 <input type="radio"/> corso 3 <input type="radio"/> vicolo 4 <input checked="" type="radio"/> piazza 5 <input type="radio"/> località	DIAROTRU	
Provincia	MACERATA	Istat	111		VULSISANO	
Comune	VULSISANO	Istat	11111		num.civico	1111
Località	CENTRO STORICO					
			N° complesso o aggregato	1111	N° edificio	1111

I₄ - COORDINATE

FUSO (32-33-34)	11	DATUM	<input type="checkbox"/> ED50 <input checked="" type="checkbox"/> WGS84	Nord/Lat	42 33 21 53
				Est/Long	13 01 43 73

I₅ - DESTINAZIONE D'USO ATTUALE

<input type="checkbox"/> museo	<input type="checkbox"/> archivio	<input type="checkbox"/> biblioteca	<input type="checkbox"/> area archeologica	
<input type="checkbox"/> culto	<input type="checkbox"/> uffici	<input type="checkbox"/> abitazione	<input type="checkbox"/> servizi	<input type="checkbox"/> struttura ricettiva-albergo
<input type="checkbox"/> non utilizzato	<input checked="" type="checkbox"/> altro	TEATRO		

I₆ - CARATTERISTICHE DEL SITO

	SI		SI
In piano	<input checked="" type="checkbox"/>	Avvallamento	<input type="checkbox"/>
Su rilievo / su cresta / su vetta	<input type="checkbox"/>	In prossimità della costa	<input type="checkbox"/>
Su riporto	<input type="checkbox"/>	Scavato nel banco	<input type="checkbox"/>
In pendio / su versante	<input type="checkbox"/>	Ipogeo	<input type="checkbox"/>

I₇ - INFRASTRUTTURE

	SI	NO		SI	NO
Accesso pedonale	<input checked="" type="checkbox"/>	<input type="checkbox"/>	Rete viaria idonea in relazione al rischio	<input type="checkbox"/>	<input checked="" type="checkbox"/>
Accesso carrabile	<input checked="" type="checkbox"/>	<input type="checkbox"/>	Parcheggio nelle vicinanze	<input checked="" type="checkbox"/>	<input type="checkbox"/>
Accesso con mezzi pesanti	<input checked="" type="checkbox"/>	<input type="checkbox"/>	Spazi aperti a disposizione	<input checked="" type="checkbox"/>	<input type="checkbox"/>
Accesso con altezza inferiore a 4 metri	<input checked="" type="checkbox"/>	<input type="checkbox"/>	Altro	<input type="checkbox"/>	

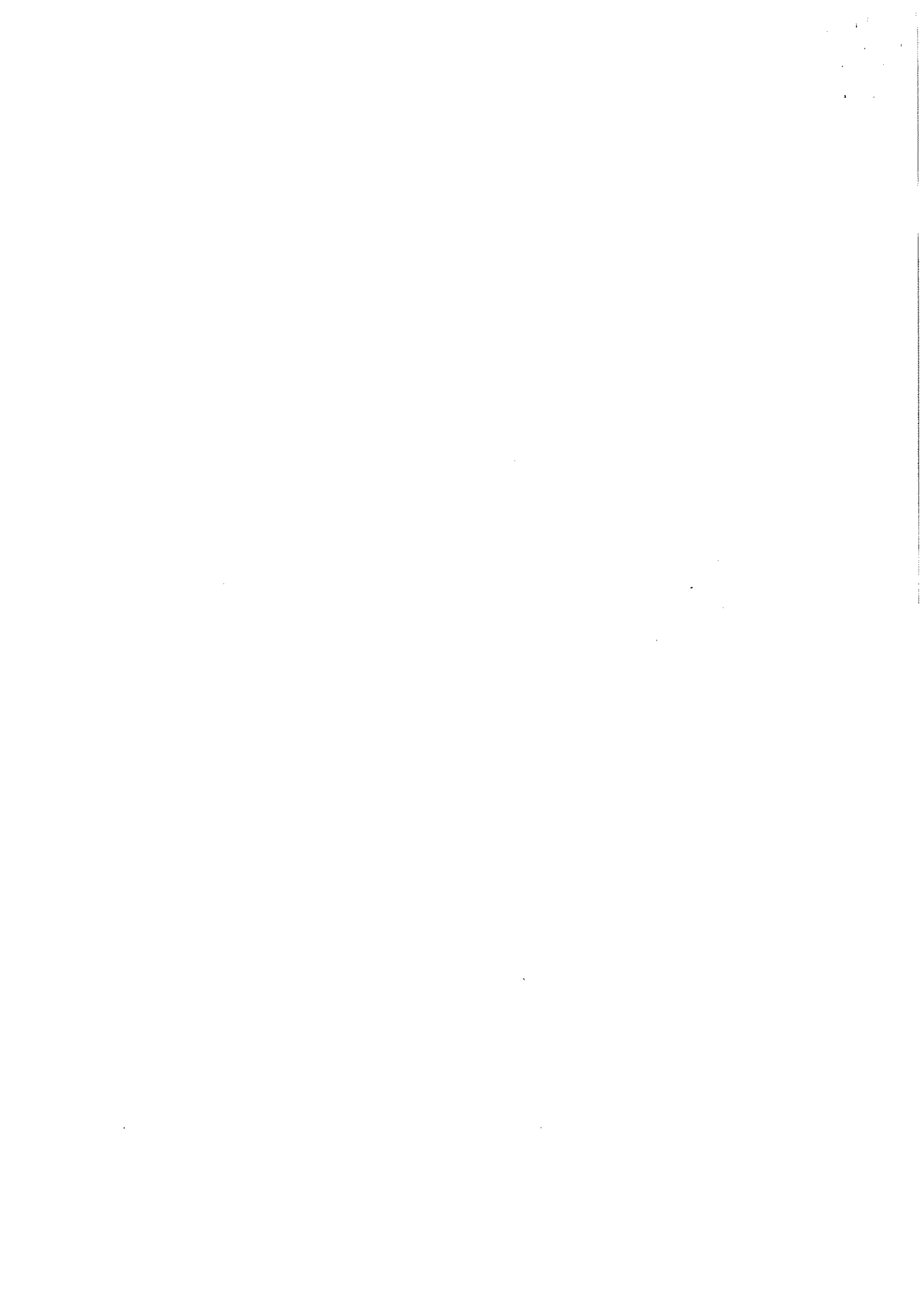

I₈ - IDENTIFICAZIONE DELL'EVENTO CALAMITOSO NATURALE

EVENTO	IDENTIFICAZIONE*	PARAMETRO DI CARATTERIZZAZIONE	VALORE MAX
sisma	CENTRO ITALIA	magnitudo	6,3 Richter
alluvione		altezza dell'acqua	mm
esondazione		altezza dell'acqua raggiunta	m
nevicata eccezionale		altezza della neve	cm
gelata eccezionale		temperatura minima	°C
eruzione vulcanica		durata altezza massima dei lapilli	h km
nubifragio		millimetri di pioggia	mm
tromba d'aria		velocità del vento	km/h
frana		metri cubi di terreno franato	m ³
altro:.....		

* inserire: per il sisma l'epicentro; per esondazione il corso d'acqua; per eruzione vulcanica il vulcano, in tutti gli altri casi l'area geografica o la località interessata dall'evento.

I₉ - DOCUMENTAZIONE FOTOGRAFICA ALLEGATA

SI NO

.....

.....

.....

.....

.....

.....

.....

.....

.....

.....

.....

.....

.....

.....

.....

.....

.....

.....

.....

.....

.....

.....

.....

.....

I₁₀ - COMPILATORE SCHEDA

Cognome	ROSSI	Nome	ISABELLA
Ente/ufficio di appartenenza	BIBLIOTECA ISTITUTO CENTRALE PENALSCIENTIFICO		
☎ 066998077	Fax	E-Mail: isabella.rossi@beniculturali.it	
Cognome		Nome	
Ente/ufficio di appartenenza			
☎	Fax	E-Mail:	

1
2
3
4
5
6
7
8
9
10
11
12
13
14
15
16
17
18
19
20
21
22
23
24
25
26
27
28
29
30
31
32
33
34
35
36
37
38
39
40
41
42
43
44
45
46
47
48
49
50
51
52
53
54
55
56
57
58
59
60
61
62
63
64
65
66
67
68
69
70
71
72
73
74
75
76
77
78
79
80
81
82
83
84
85
86
87
88
89
90
91
92
93
94
95
96
97
98
99
100

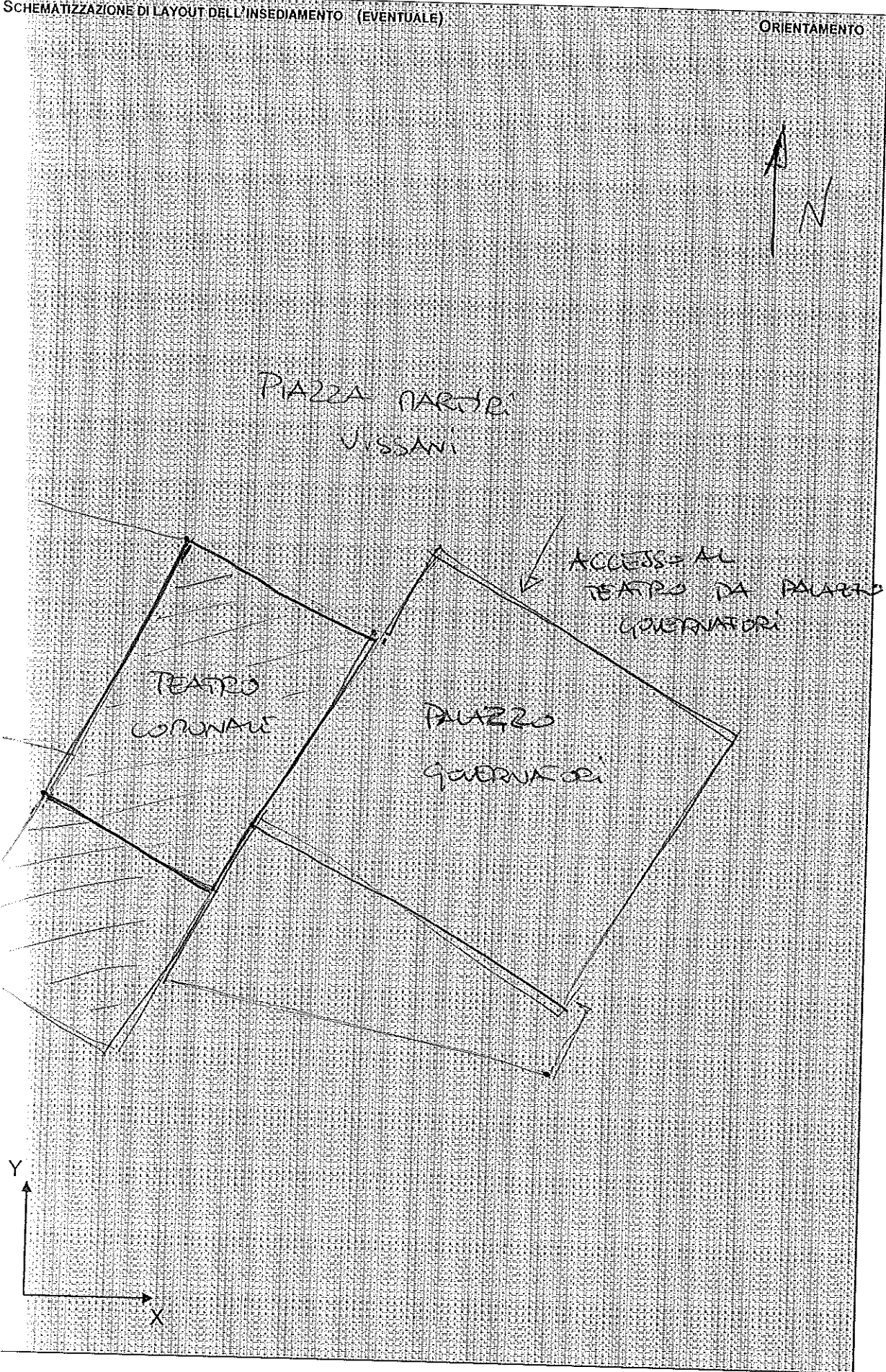



Ministero dei Beni e delle Attività Culturali e del Turismo

RILIEVO SPEDITIVO DEL DANNO SUL PATRIMONIO CULTURALE IN CASO DI CALAMITA' NATURALI

SCHEDA PER IL RILIEVO SPEDITIVO DEL DANNO SUL PATRIMONIO CULTURALE PER EVENTI SISMICI - PALAZZI

MODELLO P - ES

Seconda sezione
(da compilare per il bene individuo o per ogni bene componente)

P₁ - RIFERIMENTO VERTICALE

<input checked="" type="checkbox"/> Bene individuo	<input type="checkbox"/> Bene componente
--	--

P₂ - RIFERIMENTO SCHEDA INSEDIAMENTO

N° Scheda	_____	Data	24 02 2017	Rilevatore	_____
-----------	-------	------	------------	------------	-------

P₃ - OGGETTO

Denominazione bene:	TEATRO COMUNALE							
Denominazione storica:	_____							
Datazione:	anno	_____	secolo	_____	epoca	_____	Ultima trasformazione	_____
Proprietà:	COMUNE DI NISIS			<input type="checkbox"/>	_____			
Utilizzatore:	COMUNE DI NISIS			<input type="checkbox"/>	_____			

P₄ - DESTINAZIONE D'USO ATTUALE

<input type="checkbox"/> museo	<input type="checkbox"/> archivio	<input type="checkbox"/> biblioteca	<input type="checkbox"/> area archeologica	<input type="checkbox"/> culto	<input type="checkbox"/> uffici	<input type="checkbox"/> struttura ricettiva-albergo
<input type="checkbox"/> servizi	<input type="checkbox"/> abitazione	<input checked="" type="checkbox"/> altro	TEATRO			<input type="checkbox"/> non utilizzato

P₅ - CARATTERISTICHE DI FRUIZIONE PREVALENTE

Uso pubblico	<input checked="" type="checkbox"/> SI <input type="checkbox"/> NO	Abitazione principale	<input type="checkbox"/> SI <input checked="" type="checkbox"/> NO
--------------	--	-----------------------	--

P₆ - POSIZIONE

<input type="checkbox"/> Isolato	<input checked="" type="checkbox"/> Connesso con altri edifici	su	2	lati
----------------------------------	--	----	---	------

P₇ - REGOLARITA' E FORMA PLANIMETRICA

	Regolare	Non regolare	Forma in pianta			
Pianta	<input checked="" type="checkbox"/>	<input type="checkbox"/>	<input type="checkbox"/> rettangolare	<input checked="" type="checkbox"/> rett allungata	<input type="checkbox"/> a L	
Elevazione	<input checked="" type="checkbox"/>	<input type="checkbox"/>	<input type="checkbox"/> a C	<input type="checkbox"/> a corti	<input type="checkbox"/> altro	
Disposizione muri interni	<input type="checkbox"/>	<input checked="" type="checkbox"/>	<input type="checkbox"/> porticati <input type="checkbox"/> logge <input type="checkbox"/> cavedi <input type="checkbox"/> atri <input type="checkbox"/> scale <input type="checkbox"/> atrio			
Disposizione aperture	<input type="checkbox"/>	<input type="checkbox"/>	<input type="checkbox"/> corpi annessi <input type="checkbox"/> elementi aggettanti <input type="checkbox"/> cortili interni			
Numero di piani massimo	2		<input type="checkbox"/> Discontinuità costruttive e del materiale			

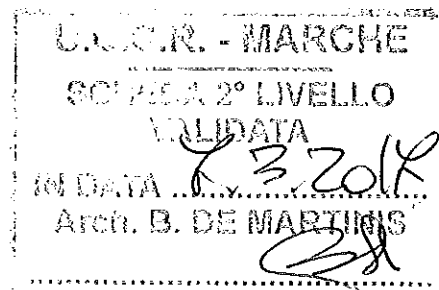

P₈ - EIDOTIPO E SUDDIVISIONE IN ELEMENTI

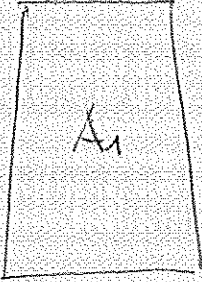
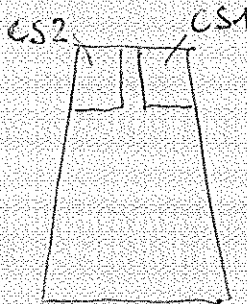
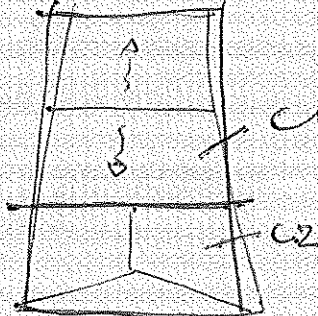
SUDDIVISIONE IN AREE					INDIVIDUAZIONE CORPI SCALA E CORPI ANNESSI		INDIVIDUAZIONE COPERTURE				
											
Area	1	J	J	J	N° totale corpi scala: <u>02</u> N° totale corpi annessi: <u>JJJ</u>		Copertura	1	2	J	J
Sup. [m ²]	JJJ	JJJ	JJJ	JJJ			Sup. [m ²]	JJJ	JJJ	JJJ	JJJ
N	JJ	JJ	JJ	JJ							
° piani											

SCHEMATIZZAZIONE DELLA PLANIMETRIA E DELLA SEZIONE

ORIENTAMENTO

Vedi piante allegati.

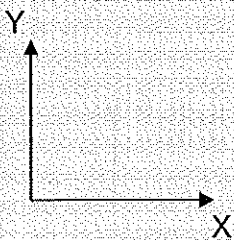
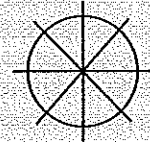





P₉ - PERICOLO ESTERNO

CAUSA POTENZIALE	PERICOLO SU		PROVEDIMENTI DI P.I. ESEGUITI O SUGGERITI	
	EDIFICIO	VIA D'ACCESSO	DIVIETO DI ACCESSO	TRANSENNE E PROTEZIONE PASSAGGI
Crolli o cadute da altre costruzioni	<input type="checkbox"/>	<input checked="" type="checkbox"/>	<input type="checkbox"/>	<input type="checkbox"/>
Rottura di reti di distribuzione	<input type="checkbox"/>	<input type="checkbox"/>	<input type="checkbox"/>	<input type="checkbox"/>

P₁₀ - DANNO RILEVATO -

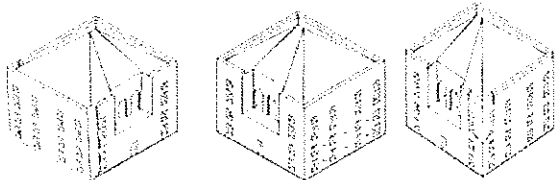
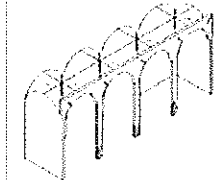
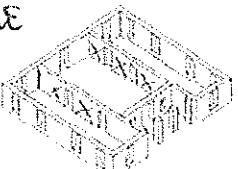
LIVELLO DI DANNO

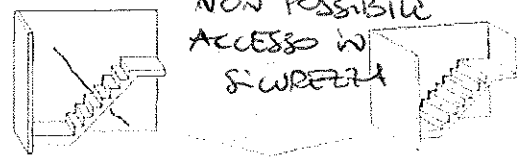
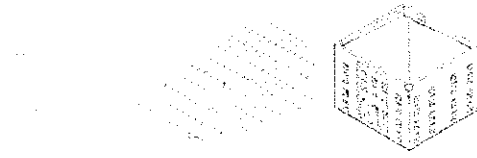
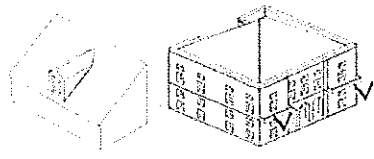
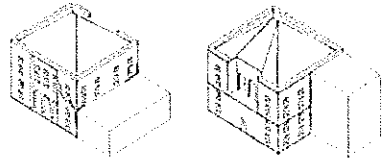
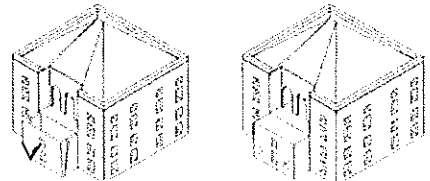
0 - □□□□ assenza di danno 1 - ■□□□ danno lieve 2 - ■■□□ danno moderato
 3 - ■■■□□ danno grave 4 - ■■■■□ danno molto grave 5 - ■■■■■ crollo

<p>PARETI ESTERNE <input type="checkbox"/> non rilevabile</p> <p>entità del danno ■■■■</p> <p>superficie interessata <input type="checkbox"/> <1/3 <input checked="" type="checkbox"/> tra 1/3 e 2/3 <input type="checkbox"/> >2/3</p> 	<p>PORTICATI/LOGGE <input type="checkbox"/> non rilevabile</p> <p>entità del danno □□□□</p> <p>superficie interessata <input type="checkbox"/> <1/3 <input type="checkbox"/> tra 1/3 e 2/3 <input type="checkbox"/> >2/3</p> 
<p>PARETI INTERNE <input checked="" type="checkbox"/> non rilevabile</p> <p>entità del danno □□□□</p> <p>superficie interessata <input type="checkbox"/> <1/3 <input type="checkbox"/> tra 1/3 e 2/3 <input type="checkbox"/> >2/3</p> <p><i>NON POSSIBILE ACCESSO IN SICUREZZA</i></p> 	<p>SOLAI/VOLTE <input type="checkbox"/> non rilevabile</p> <p>entità del danno □□□□</p> <p>superficie interessata <input type="checkbox"/> <1/3 <input type="checkbox"/> tra 1/3 e 2/3 <input type="checkbox"/> >2/3</p> 
<p>SCALE <input checked="" type="checkbox"/> non rilevabile</p> <p>entità del danno □□□□ n. vani scala danneggiati.....</p> <p>superficie interessata <input type="checkbox"/> <1/3 <input type="checkbox"/> tra 1/3 e 2/3 <input type="checkbox"/> >2/3</p> <p><i>NON POSSIBILE ACCESSO IN SICUREZZA</i></p> 	<p>COPERTURA <input type="checkbox"/> non rilevabile</p> <p>entità del danno ■■■■</p> <p>superficie interessata <input type="checkbox"/> <1/3 <input type="checkbox"/> tra 1/3 e 2/3 <input checked="" type="checkbox"/> >2/3</p> 
<p>ELEMENTI AGGETTANTI/SVETTANTI <input type="checkbox"/> non rilevabile</p> <p>entità del danno □□□□ n. elementi danneggiati.....</p> 	<p>INTERAZIONE CORPI ADIACENTI <input type="checkbox"/> non rilevabile</p> <p>entità del danno ■■■■</p> <p>superficie interessata <input checked="" type="checkbox"/> <1/3 <input type="checkbox"/> tra 1/3 e 2/3 <input type="checkbox"/> >2/3</p> 
<p>CORPI ANNESSI <input type="checkbox"/> non rilevabile</p> <p>entità del danno □□□□ n. elementi danneggiati.....</p> 	<p>SOPRAELEVAZIONI <input type="checkbox"/> non rilevabile</p> <p>entità del danno □□□□</p> <p>superficie interessata <input type="checkbox"/> <1/3 <input type="checkbox"/> tra 1/3 e 2/3 <input type="checkbox"/> >2/3</p> 
<p>RIBALTAMENTO DEL CANTONALE</p> <p>entità del danno □□□□</p> <p>numero cantonali danneggiati _____</p> 	

P₁₁ - TIPO DI VISITA

Completa Parziale Solo dall'esterno Motivi ostativi *WF STANNO RIVENDO IN SICUREZZA UT COPERTURA*

P₁₂ - PROVVEDIMENTI DI PRONTO INTERVENTO SUGGERITI

	PROVVEDIMENTI	INDICAZIONI QUANTITATIVE
1	Copertura provvisoria e/o Revisione manto di copertura	superficie: <input type="checkbox"/> <1/3 <input type="checkbox"/> tra 1/3 e 2/3 <input type="checkbox"/> >2/3
2	Messa in sicurezza strutture (Puntellamenti/tirantature/cerchiature)	<input type="checkbox"/> pareti esterne <input type="checkbox"/> pareti interne <input type="checkbox"/> orizzontamenti/volte <input type="checkbox"/>
3	Rimozione delle macerie	<input type="checkbox"/> zona esterna <input type="checkbox"/> zona interna
4	Transennamenti/recinzioni/protezioni	numero di lati interessati.....
5	Ripristino smaltimento delle acque meteoriche	superficie di copertura: <input type="checkbox"/> <1/3 <input type="checkbox"/> tra 1/3 e 2/3 <input type="checkbox"/> >2/3
6	Catalogazione e smontaggio delle parti pericolanti	numero elementi da smontare.....

P₁₃- RILIEVO DEL DANNO AGLI ELEMENTI NON STRUTTURALI

LIVELLO DI DANNO

0 - □□□□ assenza di danno 1 - ■□□□ danno lieve 2 - ■■□□ danno moderato
3 - ■■■□□ danno grave 4 - ■■■■□ danno molto grave 5 - ■■■■■ crollo

ELEMENTI DANNEGGIATI	Livello di danno	PROVVEDIMENTI DI P.I. SUGGERITI			
		RIMOZIONE	RIPARAZIONE	TRANSENNATURE	ALTRO (SPECIFICARE)
Comignoli	□□□□□	<input type="checkbox"/>	<input type="checkbox"/>	<input type="checkbox"/>	<input type="checkbox"/>
Cornicioni	■ ■ ■ ■ ■	<input type="checkbox"/>	<input type="checkbox"/>	<input type="checkbox"/>	<input type="checkbox"/>
Statue o aggetti	□□□□□	<input type="checkbox"/>	<input type="checkbox"/>	<input type="checkbox"/>	<input type="checkbox"/>
Rivestimenti o controsoffitti recenti	■ ■ ■ ■ ■	<input type="checkbox"/>	<input type="checkbox"/>	<input type="checkbox"/>	<input type="checkbox"/>
rete idrica , fognaria o termoidraulica	□□□□□	<input type="checkbox"/>	<input type="checkbox"/>	<input type="checkbox"/>	<input type="checkbox"/>
rete elettrica o del gas	□□□□□	<input type="checkbox"/>	<input type="checkbox"/>	<input type="checkbox"/>	<input type="checkbox"/>
Altro.....	□□□□□	<input type="checkbox"/>	<input type="checkbox"/>	<input type="checkbox"/>	<input type="checkbox"/>
Altro.....	□□□□□	<input type="checkbox"/>	<input type="checkbox"/>	<input type="checkbox"/>	<input type="checkbox"/>

P₁₄ - TIPOLOGIA DEI BENI CULTURALI PRESENTI E PROVVEDIMENTI DI PRONTO INTERVENTO

Tipologia	SI	n.	quantità totale (m ²)	% beni interessati dai P.I.	provvedimenti di P.I. (P/R/F) **
Affreschi	<input type="checkbox"/>	___	_____ m ²	<input type="checkbox"/> <1/3 <input type="checkbox"/> tra 1/3 e 2/3 <input type="checkbox"/> >2/3	
Mosaici	<input type="checkbox"/>	___	_____ m ²	<input type="checkbox"/> <1/3 <input type="checkbox"/> tra 1/3 e 2/3 <input type="checkbox"/> >2/3	
Stucchi	<input type="checkbox"/>	___	_____ m ²	<input type="checkbox"/> <1/3 <input type="checkbox"/> tra 1/3 e 2/3 <input type="checkbox"/> >2/3	
Dipinti mobili su vario supporto	<input type="checkbox"/>	___	_____ m ²	<input type="checkbox"/> <1/3 <input type="checkbox"/> tra 1/3 e 2/3 <input type="checkbox"/> >2/3	
Arredi (soffitti, amboni, pulpito, stalli, corali)	<input type="checkbox"/>	___	_____ m ²	<input type="checkbox"/> <1/3 <input type="checkbox"/> tra 1/3 e 2/3 <input type="checkbox"/> >2/3	
Arazzi	<input type="checkbox"/>	___	_____ m ²	<input type="checkbox"/> <1/3 <input type="checkbox"/> tra 1/3 e 2/3 <input type="checkbox"/> >2/3	
Decorazioni in materiali vari staccate dalla collocazione originaria	<input type="checkbox"/>	___	_____ m ²	<input type="checkbox"/> <1/3 <input type="checkbox"/> tra 1/3 e 2/3 <input type="checkbox"/> >2/3	
Altari	<input type="checkbox"/>	___	_____ m ²	<input type="checkbox"/> <1/3 <input type="checkbox"/> tra 1/3 e 2/3 <input type="checkbox"/> >2/3	
Sculture/ rilievi architettonici asportabili	<input type="checkbox"/>	___	_____ m ³	<input type="checkbox"/> <1/3 <input type="checkbox"/> tra 1/3 e 2/3 <input type="checkbox"/> >2/3	
Reperti archeologici	<input type="checkbox"/>	___	_____ m ³	<input type="checkbox"/> <1/3 <input type="checkbox"/> tra 1/3 e 2/3 <input type="checkbox"/> >2/3	
Rilievi architettonici non asportabili	<input type="checkbox"/>	___	_____ m ²	<input type="checkbox"/> <1/3 <input type="checkbox"/> tra 1/3 e 2/3 <input type="checkbox"/> >2/3	
Libri	<input type="checkbox"/>	___	_____ m	<input type="checkbox"/> <1/3 <input type="checkbox"/> tra 1/3 e 2/3 <input type="checkbox"/> >2/3	
Stampe	<input type="checkbox"/>	___	_____ m ²	<input type="checkbox"/> <1/3 <input type="checkbox"/> tra 1/3 e 2/3 <input type="checkbox"/> >2/3	
Documenti di archivio su vari supporti	<input type="checkbox"/>	___	_____ m	<input type="checkbox"/> <1/3 <input type="checkbox"/> tra 1/3 e 2/3 <input type="checkbox"/> >2/3	
Altri (specificare)	<input type="checkbox"/>	___	_____ m	<input type="checkbox"/> <1/3 <input type="checkbox"/> tra 1/3 e 2/3 <input type="checkbox"/> >2/3	

* nei depositi archeologici il dato si riferisce al numero di cassette contenenti reperti archeologici

** Protezioni o consolidamenti in loco: P - Rimozione/allontanamento; R - Raccolta e protezione dei frammenti; F

P₁₅ - DESCRIZIONE DEI DANNI ALL'APPARATO DECORATIVO E ALLE OPERE D'ARTE (EVENTUALE)

P_{15.1} - Descrizione apparato decorativo o opera d'arte

.....

P_{15.2} - Descrizione danno

.....

P₁₆ - NOTE

L'edificio adibito a teatro ha un esterno sull'adiacente
 Palazzo Governatori. Entroambi gli edifici sono presenti
 stampeggi e non accettabili in simmetria. Danoniti e
 spallino sono in uso lavori di mese in simmetria
 delle coperture da parte dei UF. Non è stato possibile
 accedere per il rilievo del danno su ben 12 mudi.

P₁₇ - DOCUMENTAZIONE ALLEGATA

SI NO

.....

P₁₈ - SQUADRA CHE HA ESEGUITO IL RILIEVO

SISMA		SQUADRA N.
Componenti della squadra		
Cognome e nome	Qualifica	Ente appartenenza
ROSSI ISABELLA	ASS. TECNICO	<i>Isabella Rossi</i> MIBACT-ICG
CARBONARI SANDRO	ING.	REWS-UNIVPA

Firma *Isabella Rossi*
 Firma



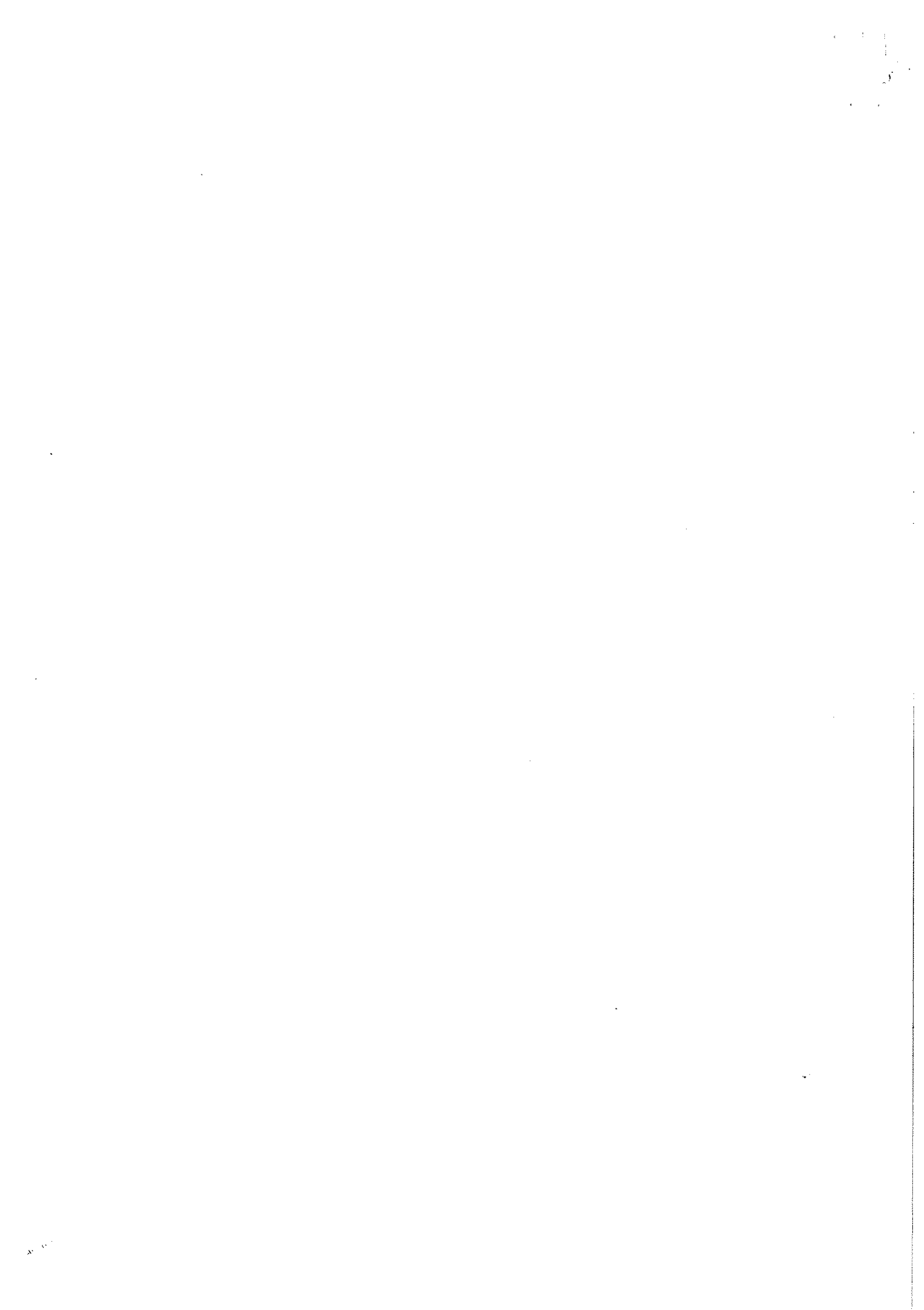



Firma *Sandro Carbonari*
 Firma



Piùno SECONDO

A H

LEGENDA RIVELAZIONE INCENDIO

	SUONERIA ALLARME
	CENTRALINA
	RIVELATORE TERMICO DI FUMO
	RIVELATORE LINEARE DI FUMO OTTICO
	RIFLETTORE
	PULSANTE DI ALLARME
	PANNELLO OTTICO ACUSTICO

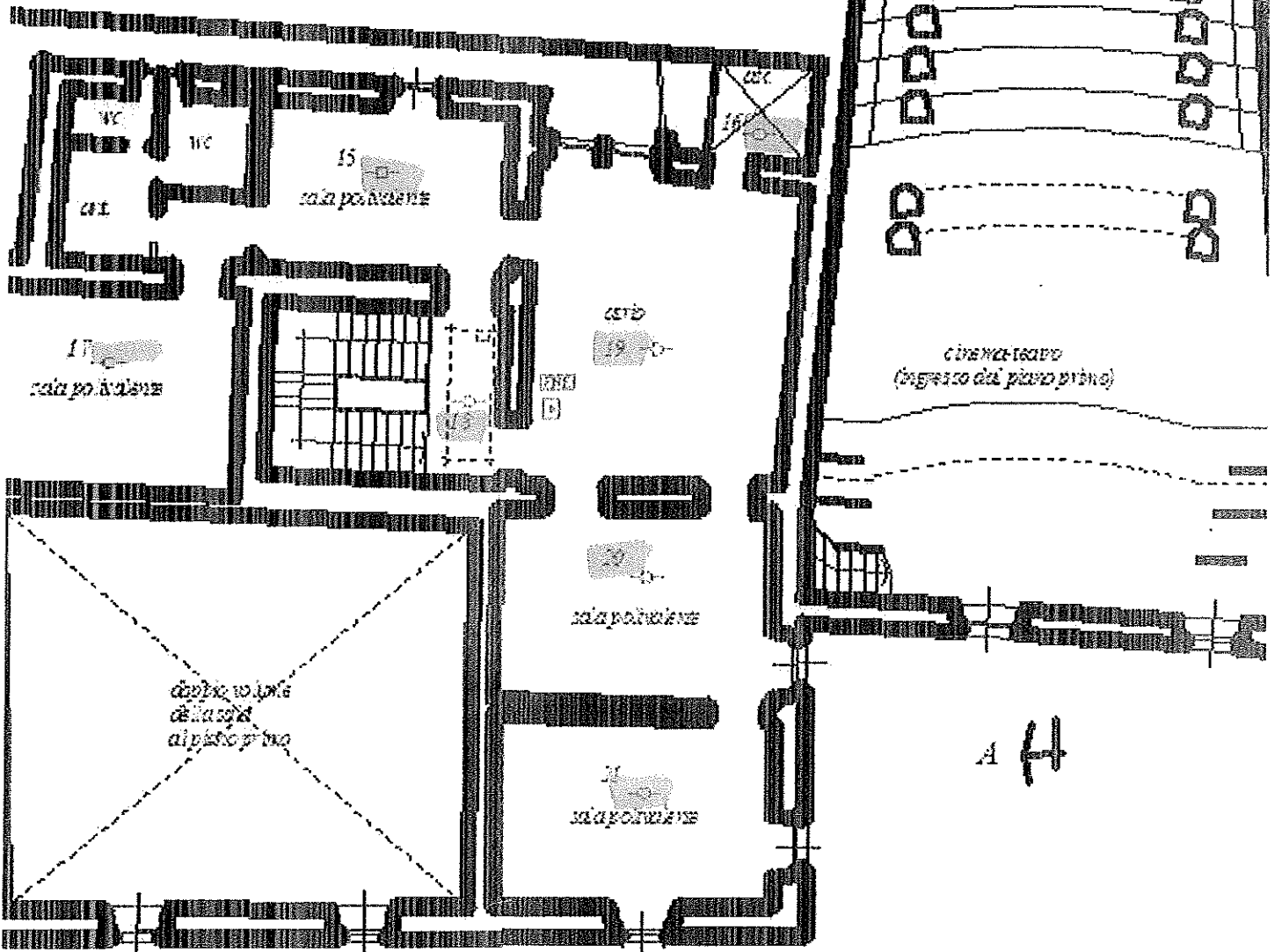

A H

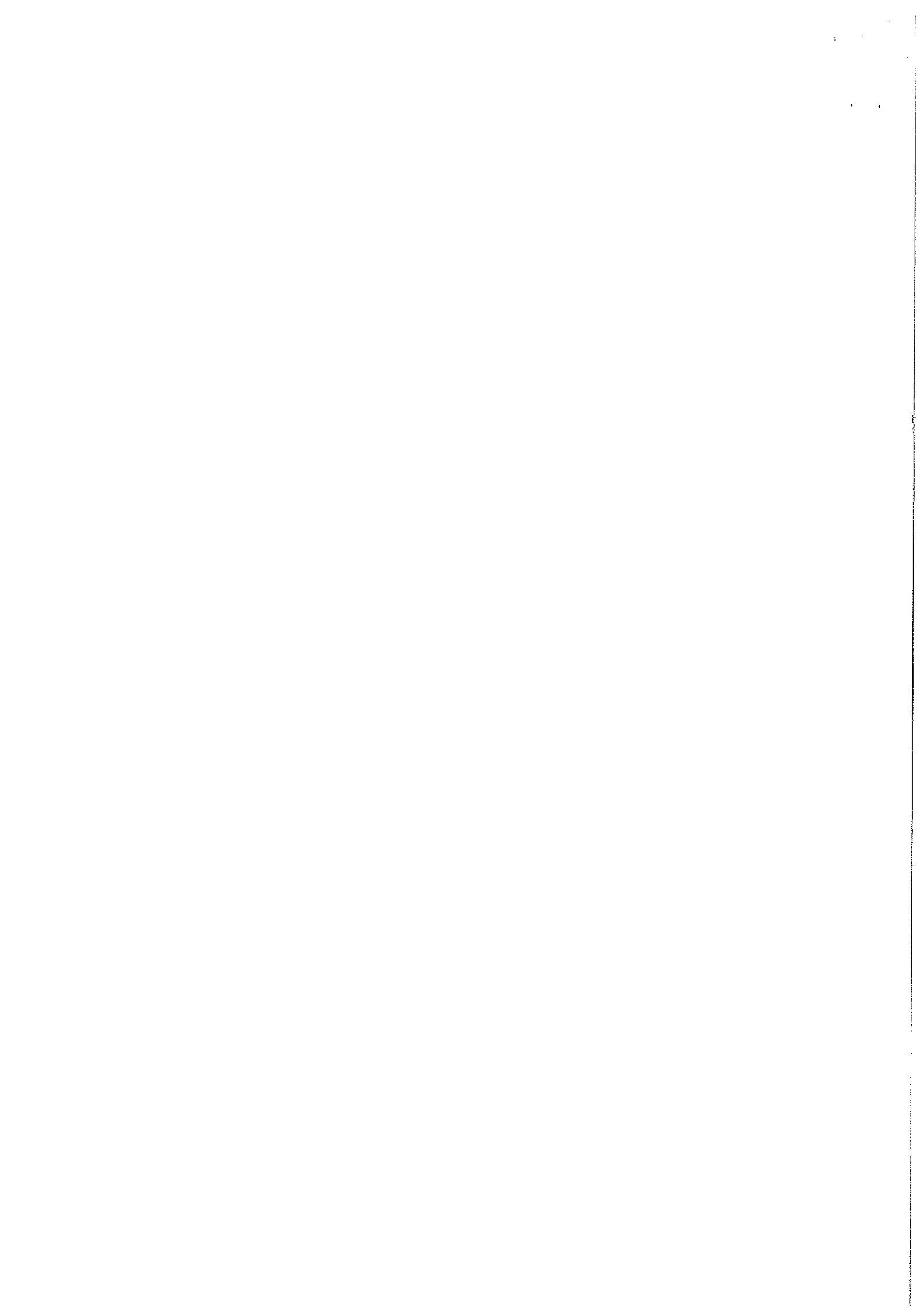

PIRANO PRIMO

