

MAPPE: 5,6	MAPPE - RILIEVI - STAMPE:
DOCUMENTI VARI:	ARCHIVI:
RELAZIONI TECNICHE:	

RIFERIMENTI ALTRE SCHEDE (CSU; MA; RA; OA; SM; D;.....):

COMPILATORE DELLA SCHEDA:

Arch. Angelo MARZI



DATA:

20 / 12 / 85



VISTO DEL SOPRINTENDENTE:



REVISIONI:

A	N. CATALOGO GENERALE	N. CATALOGO INTERNAZIONALE	 MINISTERO PER I BENI CULTURALI E AMBIENTALI DIREZ. GEN. DELLE ANTICHITA' E BELLE ARTI	REGIONE	N.	
CODICI	01/00028534	ITA:	SOPRINTENDENZA BENI AMBIENTALI E ARCHITETTONICI - TORINO -	66	PIEMONTE	Ø
PROVINCIA E COMUNE: NO - ORTA SAN GIULIO			DESCRIZIONE: (5605237) Roma, 1975 - Ist. Poligr. Stato - S. (c. 400.000) <ol style="list-style-type: none"> 1. La cappella sorge a breve distanza dalla cappella canobiana. E' a pianta centrale circolare; il porticato a tre campate costituisce un'aggiunta posteriore. La tipologia è derivata dai modelli del Sacro Monte di Varallo. 2. Il volume cilindrico è concluso da una cupola e dalla copertura conica in pietra beola, sormontata da una lanterna ancora cilindrica. Il portico in stile neoclassico, a tre fornici e a bugnato, venne accostato e raccordato al cilindro preesistente, occultando le basi delle lesene e tagliando la finestra. La muratura è in pietrame a spacco di cava. 3. Le lesene, di ordine toscano, la cornice a breve aggetto con otto aperture ad "oculo" ellittico, l'alto basamento privo di decorazioni, caratterizzano gli esterni. Si presume che la cappella, rimasta incompiuta, dovesse essere completata da un porticato/ambulacro circolare, come si rileva nel catasto teresiano del 1721. L'interno è totalmente affrescato; è presente una griglia di separazione in ferro battuto che sostituì una griglia in legno preesistente (G. MELZI D'ERIL, cit., pag. 115). 4. Gruppo plastico di Cristoforo Prestinari (? - 1623) Affreschi di Giovanni Battista Cantalupi (1732-1780). 			
LUOGO: SACRO MONTE DI SAN FRANCESCO						
OGGETTO: Cappella XII^detta "dei Romani" o "della conferma della regola".						
CATASTO: F° 5 (1952); Sacro Monte.						
CRONOLOGIA: 1592-1597; 1619-1629; 1772 (pronaio).						
AUTORE: Padre CLETO DA CASTELLETTO TICINO (Cast. 1556 - Cerro 1619).						
DEST. ORIGINARIA: Cappella devozionale						
USO ATTUALE: " "						
PROPRIETA': Ente: Comune di Orta San Giulio.						
VINCOLI LEGGI DI TUTELA: P.R.G. E ALTRI: Riserva Nat.Spec. istituita dalla Regione Piemonte.						
TIPOLOGIA EDILIZIA - CARATTERI COSTRUTTIVI (in pendio trasvers.); liv.cont.; 1.						
PIANTA: Edificio isolato; pianta centrale; circolare con porticato.						
COPERTURE: a falsi puntoni; a cono; manto di pietra beola.						
VOLTE o SOLAI: a cupola; mattoni (?); affrescata.						
SCALE:						
TECNICHE MURARIE: muratura in pietrame a scapoli; intonacata.						
PAVIMENTI: battuto in malta di calce; a ciottoli nel pronao.						
DECORAZIONI ESTERNE: un ordine toscano di lesene; fascia con "oculi".						
DECORAZIONI INTERNE: Affrescata; n° 8 statue in terracotta policroma.						
ARREDAMENTI: Recinzione interna in ferro battuto.						
STRUTTURE SOTTERRANEE: O.p.s.						

2527

VICENDE COSTRUTTIVE - NOTIZIE STORICO - CRITICHE:

- 1592-1597: Finanziata dagli Ortesi residenti a Roma, viene costruita da P. Cleto e rimane incompiuta. (G. MELZI D'ERIL, cit, pag. 114)
- 1604-1607: vengono collocate le statue del Prestinari, eseguiti gli affreschi dei fratelli Giovanni Battista e Giovanni Mauro della Rovere detti "Fiammenghini" (G. MELZI D'ERIL, cit., pag. 130-132)
- 1619-1629: viene realizzato un portico su colonne, chiusa la vetrata, collocata una porta e una grata nell'interno (G. MELZI D'ERIL, cit., pag. 163-164)
- 1641 : Il Rocca esegue gli affreschi interni, poi distrutti nel 1772. (G. MELZI D'ERIL, cit. pag. 180)
- 1772 : La cappella viene "ristrutturata"; eliminate le cappelle del pronao fu ideato ed eseguito un porticato neoclassico a tre fornici con bugnato. L'interno viene affrescato per opera di Giovanni Battista Cantalupi (G. MELZI D'ERIL, cit. pagg. 180 e 218).

SISTEMA URBANO: La cappella sorge lungo la strada che conduce dalla cappella canobiana alla cappella XV^o, iniziata l'anno precedente, su terreno acquistato dalla Fabbriceria.

RAPPORTI AMBIENTALI: L'edificio si integra nell'ambiente boscato circostante, con le sue modeste dimensioni. Si presuppone che il piano di spiccato fosse, nelle intenzioni, più basso dell'attuale. Nel Piano generale urbanistico concepito da P. Cleto e dall'Abate Canobio, faceva parte della seconda cortina interna di cappelle, lungo il percorso che conduceva alla cappella XV^o.

ISCRIZIONI - LAPIDI - STEMMI - GRAFFITI:

RESTAURI (tipo, carattere, epoca):

- 1978 : Riparazione della gronda in piode e posa canali e discese in rame;
 1979-80 : Risanamento di murature e copertura affidati alla Ditta Regnoli di Carcegna.
 Canalizzazioni interrante per la raccolta delle acque;
 1982 : Restauro di due porte in legno eseguiti dalla Ditta C.B.M. di Maser (TV) (F. POLI, cit. pagg. 187-190-204-207)

BIBLIOGRAFIA:

- G. A. DELL'ACQUA, M. DI GIOVANNI MADRUZZA, G. MELZI D'ERIL, Isola di San Giulio e Sacro Monte d'Orta, Torino, 1977, pagg. 114-218.
- F. POLI, Recenti restauri al Sacro Monte d'Orta, in "Il Sacro Monte d'Orta e San Francesco nella storia e nell'arte della Controriforma", Atti del Convegno di Orta del 1982, pagg. 185-213.

STATO DI CONSERVAZIONE	DATA DI RILEVAMENTO						DATA DI RILEVAMENTO						DATA DI RILEVAMENTO					
	O	B	M	C	P	R	O	B	M	C	P	R	O	B	M	C	P	R
STRUTTURE SOTTERRANEE																		
STRUTTURE MURARIE		X																
COPERTURE		X																
SOLAI																		
VOLTE E SOFFITTI		X																
PAVIMENTI		X																
DECORAZIONI		X																
PARAMENTI		X																
INTONACI INT.		X																
INFISSI	X																	

OSSERVAZIONI:

ALLEGATI:

ESTRATTO MAPPA CATASTALE: 1

FOTOGRAFIE: 2,3

DISEGNI E RILIEVI: 4

MAPPE: 5,6

DOCUMENTI VARI:

RELAZIONI TECNICHE:

RIFERIMENTI ALLE FONTI DOCUMENTARIE:

FOTOGRAFIE:

MAPPE - RILIEVI - STAMPE:

ARCHIVI:

RIFERIMENTI ALTRE SCHEDE (CSU; MA; RA; OA; SM; D;.....):

COMPILATORE DELLA SCHEDA:

Arch. Angelo MARZI



DATA:

20 / 12 /85

VISTO DEL SOPRINTENDENTE:



REVISIONI:

A

N. CATALOGO GENERALE

N. CATALOGO INTERNAZIONALE



MINISTERO PER I BENI CULTURALI E AMBIENTALI
DIREZ. GEN. DELLE ANTICHITA' E BELLE ARTI

REGIONE

N.

01/0 0028534

ITA:

SOPRINTENDENZA PER I BENI AMBIENTALI
E ARCHITETTONICI DEL PIEMONTE

PIEMONTE

ALLEGATO N. 2

(5605238) Roma, 1975 - Ist. Poligr. Stato - S. (c. 400.000)

SACRO MONTE DI ORTA. CAPPELLA XII



A

N. CATALOGO GENERALE

N. CATALOGO INTERNAZIONALE



MINISTERO PER I BENI CULTURALI E AMBIENTALI
DIREZ. GEN. DELLE ANTICHITA' E BELLE ARTI

REGIONE

N.

01/0 0028534

ITA:

SOPRINTENDENZA PER I BENI AMBIENTALI
E ARCHITETTONICI DEL PIEMONTE

PIEMONTE

ALLEGATO N. 3

(5605238) Roma, 1975 - 1st. Poligr. Stato - S. (c. 400.000)

SACRO MONTE DI ORTA. CAPPELLA XII



N. CATALOGO GENERALE

N. CATALOGO INTERNAZIONALE



MINISTERO PER I BENI CULTURALI E AMBIENTALI
DIREZ. GEN. DELLE ANTICHITA' E BELLE ARTI

REGIONE

N.

01/00028534

ITA:

SOPRINTENDENZA PER I BENI AMBIENTALI
E ARCHITETTONICI DEL PIEMONTE

PIEMONTE

ALLEGATO N. 4

(560523b) Roma, 1975 - Ist. Poligr. Stato - S. (c. 400.000)

SACRO MONTE DI ORTA. CAPPELLA XII

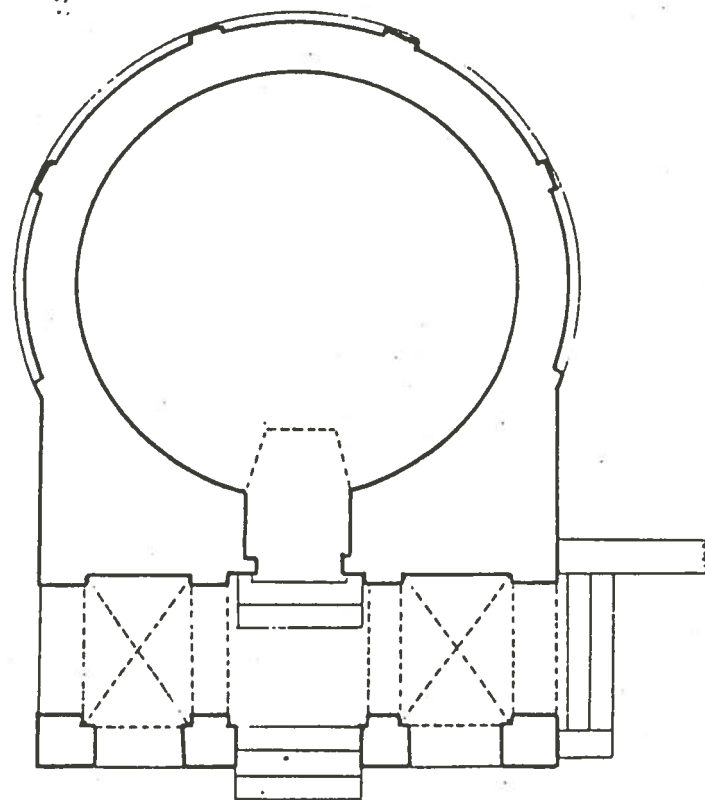



01/00028534

ITA:

SOPRINTENDENZA PER I BENI AMBIENTALI
E ARCHITETTONICI DEL PIEMONTE

PIEMONTE

ALLEGATO N. 5

(5605238) Roma, 1975 - Ist. Poligr. Stato - S. (c. 400.000)

SACRO MONTE DI ORTA. CAPPELLA XII

